

TECHNO

ZEN

KOPECZKY RÓNA

NEMES MÁRTON

Pályázat a 2024-ben megrendezendő
60. Velencei Nemzetközi
Képzőművészeti Biennále Magyar
Pavilon kiállítására és annak
kurátori megbízására

Dr. FABÉNYI JÚLIA, a Ludwig Múzeum –
Kortárs Művészeti Múzeum, a 2024. évi
Velencei Nemzetközi Képzőművészeti
Biennále nemzeti biztosa részére

TECHNO

ZEN

KOPECZKY RÓNA

NEMES MÁRTON

TARTALOM

A PROJEKT SZAKMAI KONCEPCIÓJA	8
REZÜMÉ	36
TECHNIKAI LEÍRÁS	38
PROJEKT ÜTEMTERV	40
KOMMUNIKÁCIÓS TERV	42
A KATALÓGUS KONCEPCIÓJA	44
NEMES MÁRTON CV	46
KOPECZKY RÓNA CV	48
PÁLYÁZATI KÖLTSÉGGKALKULÁCIÓ	50



A PROJEKT SZAKMAI KONCEPCIÓJA

A *Techno Zen* című projektjavaslatot immerzív environmentként, festészeti alapokon nyugvó Gesamtkunstwerk-ként tervezte meg Nemes Márton. Az elmúlt években, a művész praxisában központi jelentőségűvé vált a festészeti műfaj tágítása, kiterjesztése más médiumra, határainak átlépése egymást kiegészítő, de látszólag ellentétes párok hatásának beépítésével: a tükröződő-matt, képkeret-képmező, geszturális-digitális, ipari-expresszív, steril-érzéki, állókép-mozgóképek, festészet-színházi díszlet vizuális ellenhatások mellett absztraktabb, egyetemes érvényű jelenlét-távollét, kívül-belül, üres-teli ideapárok is gerjesztik a Nemes festészetében rejlő feszültséget.

Nemes munkásságára nagy hatást gyakorolnak a techno szubkultúrák, így a képmező szétrobbantása majd újra rendezése jellegzetes, pszichedelikus karaktert kölcsönöz absztrakt tartományokban kiterjedő, és napjaink szórakozóhelyeinek képi-, és fényhangulatait is felidéző festményeinek. Festészeti és szobrászati elemeket kombináló képtárgyaiban és multimediális installációiban olyan hipnotikus térdinamika jön létre, ami a nézőt a való világ nyersségéből egy fluid, szédítő színmezőbe szippantja be. Korábbi munkáiban Nemes a rave kultúrát az eszképzizmus felől közelítette meg, és a kilátástalan, nyomasztó helyzetekből való menekülés ideáját fogalmazta meg

képileg. A pavilonban bemutatásra szánt műtárgy-együttes viszont fordulópontot jelent: a lázadást felváltja a transzcendens élmény, és a techno vibrálása zen rezonanciává lényegül át.

A magyar pavilon épületének szecessziós örökségére való utalás jelen esetben nem annak formavilágát vagy stílusát idézi fel, hanem azt a szellemiséget, amiben számos (ipar)művészeti ág, szerteágazó tudáshalmaz és érzékenység azért fonódott össze, hogy környezetünket átalakítsa. Jelen projektben a techno fogalma a technére, illetve a technológiai művészetre is utal. A festészeti térben számos ipari technológia és anyag ötvözéséből jön létre tárgyfestmény, installáció és mozgó festészeti ambient. Lézervágot acél, autófesték, vetítés, hangszórók és ventilátorok értelmezik újra a festészeti palettát. Az installáció multiszenzoriálissá válik: optikai, akusztikus és haptikus tartalmait a fény- és színtartomány, a tárgy- és fénymozgás, a hang és hullámhossz, valamint a légáramlás együttes hatásában bontakoznak ki. Az érzékelés spektrumát egy olyan immerzív installáció szőlítja meg, ami helyspecifikusan készül, és az épület térbeli, hangvezetési adottságait használja ki. Az environment meghatározott időközönként indul el, majd csendesül, sötétül el, ami az ingerlés és pihenés váltakozásával percepció hullámzást generál.

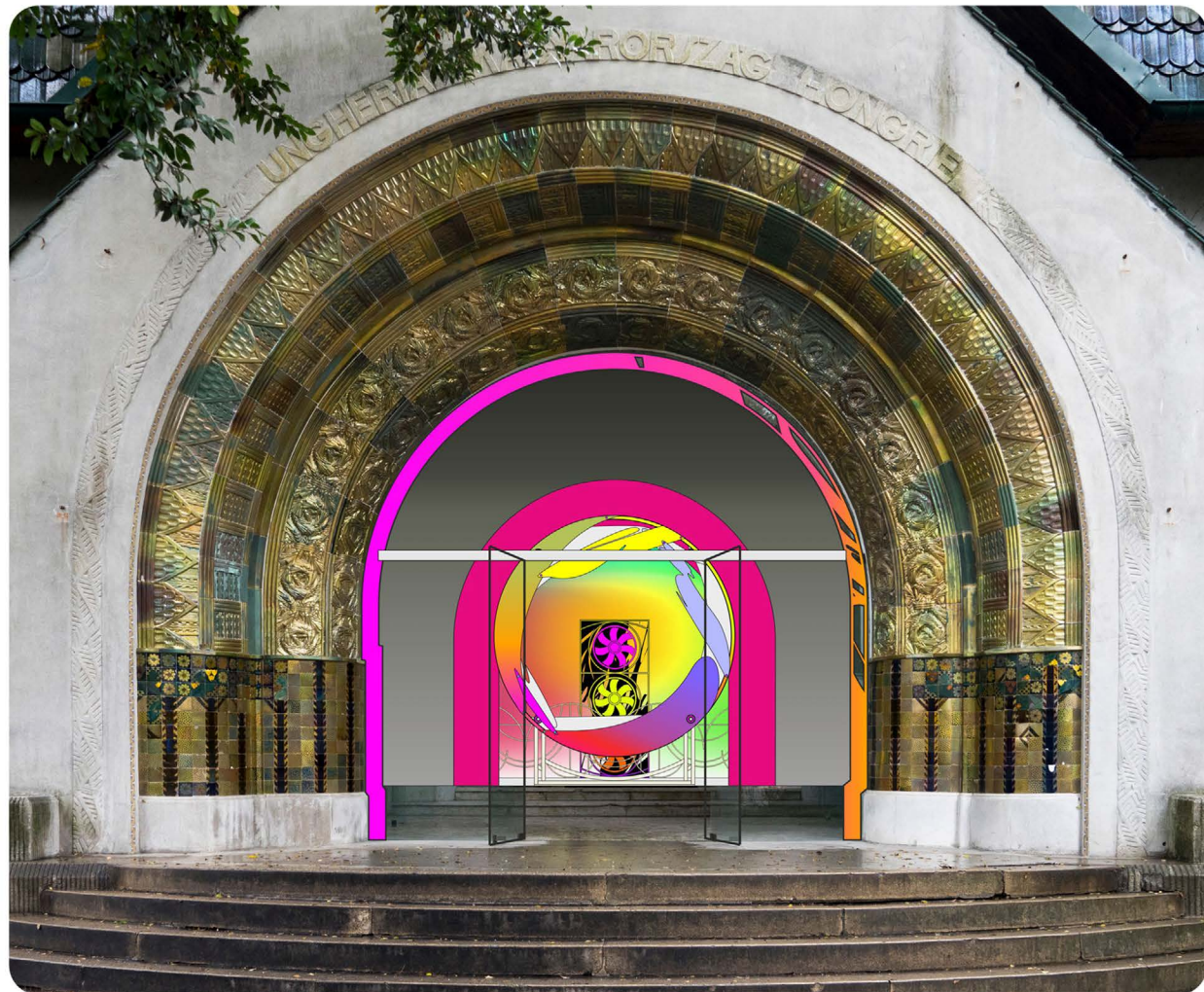

A *Techno Zen* három egymásba fonódó, eszmei és érzéki tematikus pilléren nyugszik:

1. NÉGYZET, KÖR ÉS HÁROMSZÖG

A négyzet, kör és háromszög természetesen rajzolódik ki mind a magyar pavilon bejáratának formáiból és arányaiból, mind a belső terek körbejárhatóságából. A három geometrikus formát jeleníti meg újból a kiállítóter belső, fedett tereit tagoló három műtárgycsoport is. A művészre nagy hatást gyakorolt az Iparterv generáció konstruktivista és geometrikus gondolkodása: a projekt Bak Imre, Keserü Ilona és Hencze Tamás munkássága előtt is lerója tiszteletét. A három alapforma kombinációja, illetve az abból született feladvány – a kör négyszögesítése – gazdag referenciákkal rendelkezik az európai kultúrában (is). Az euklideszi geometriában használt kifejezéssel a megoldhatatlannak tűnő matematikai tételeket jellemezték, de a feladványnak számos képzőművészeti vonatkozása is van. Filozófiai megközelítésben a kör négyszögesítése négy irányba – fel, le, ki és be – enged egységesen ellátni, vagyis az összes komponens megismerésében, teljesebb, árnyaltabb kép alakulhat ki egy helyzetről, és annak megértéséről.

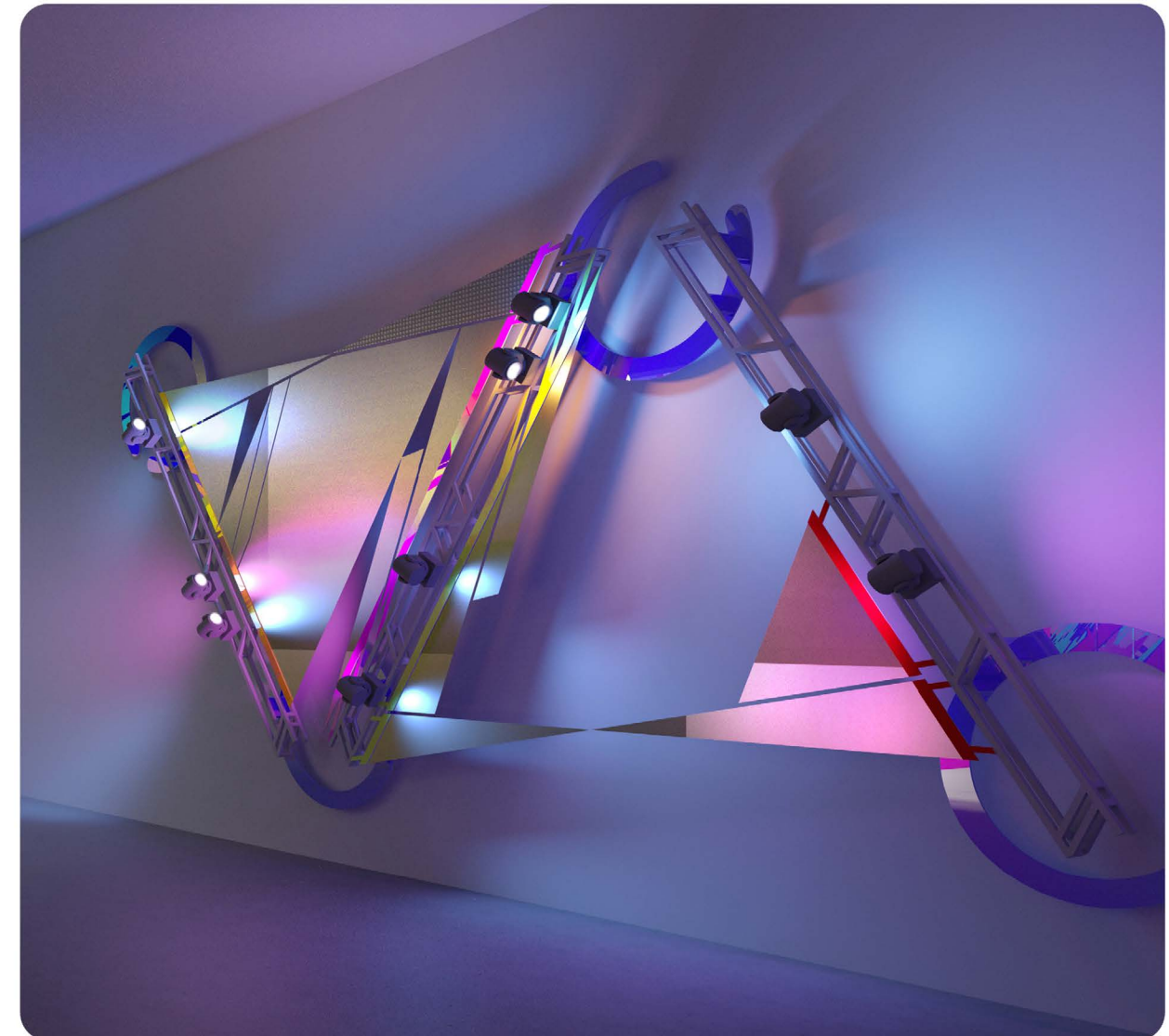
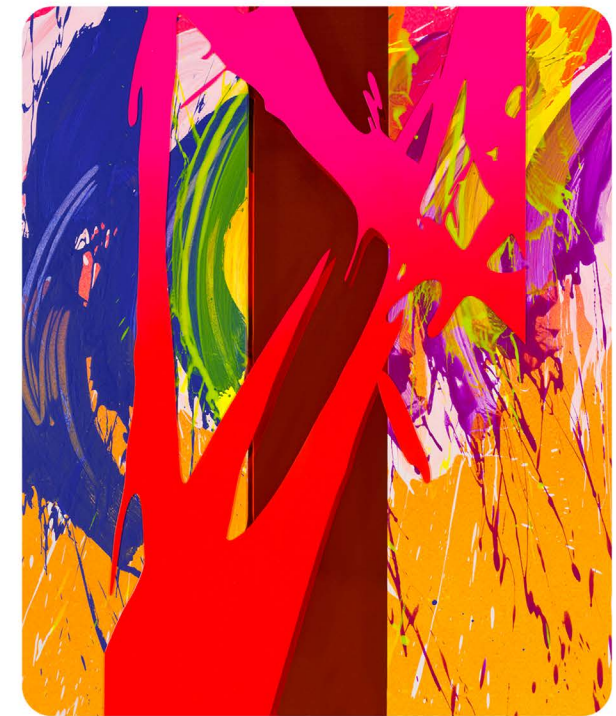

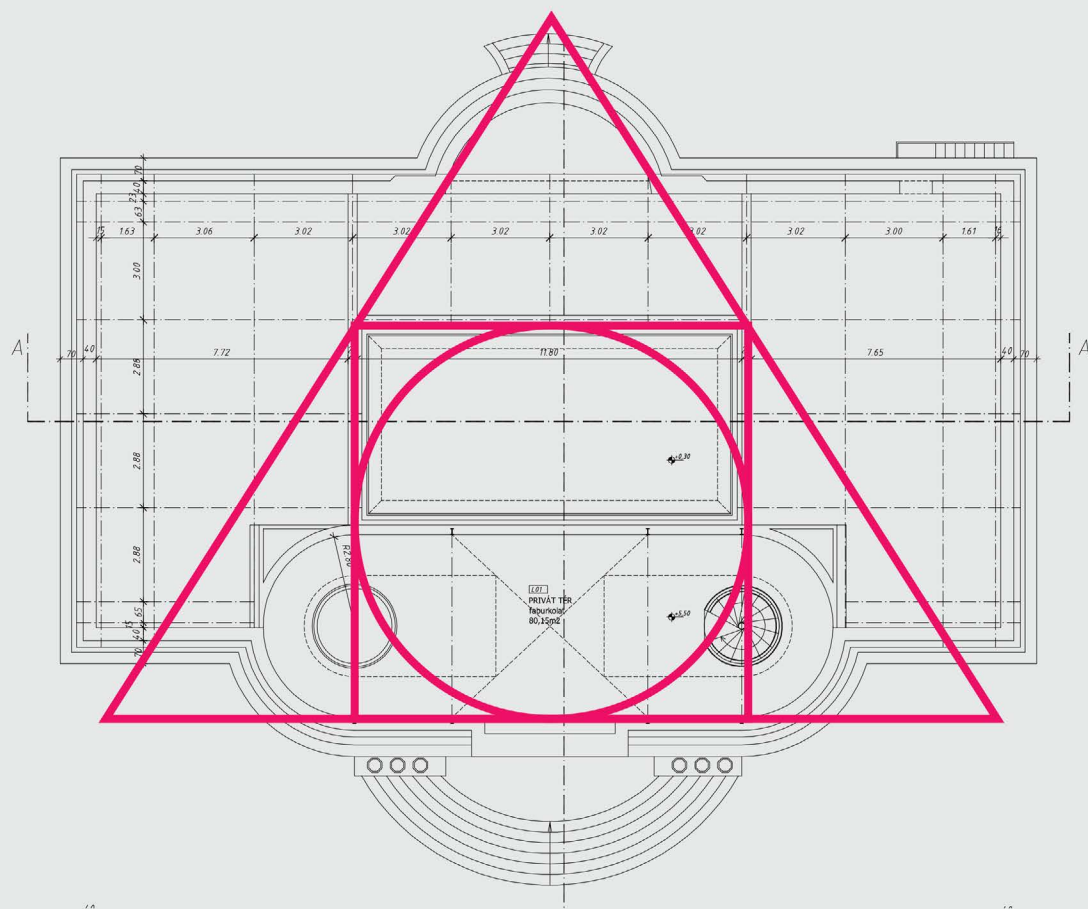
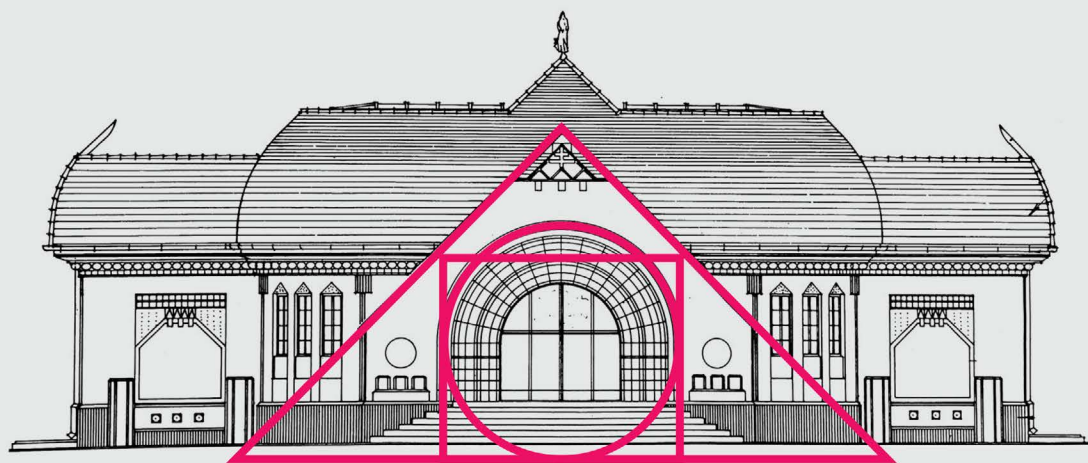

2. FÉNY-, SZÍN- ÉS HANGFREKVENCIA

A fény spektrumban megjelenő, az emberi szem által érzékelhető színek az alacsony frekvenciás infravöröstől a magas hullámhosszú ultrabolyáig terjed, mégsem tartalmaz lilát, rózsaszínt. Ennek ellenére, ez a két szín a festett színspektrumban megjelenik: a szemünk és agyunk által végzett színkeveréssel – piros és fehér, illetve kék és piros kombinációjával – válik láthatóvá. Ezen érzékelésbeli ellentmondás a térben is megjelenik: ha körbe sétál a látogató, az infravörstől az ultrabolya fele halad a színtartományokkal egyező hangfrekvenciák kíséretében, ami zenei ambientként ezen tervben bemutatott művekre készül. A bejárás az épület közepén található elemnél ér véget, ahol a színimpulzusok rózsaszínné és lilává, azaz addig nem látható színekké, és ahol különböző hangfrekvenciák egy harmonikus, értelmezhető fónikus élménnyé érnek össze. Az 1950-es években Mark Rothko színharmóniái és színrezonanciái megrendítették a nézőt. Nemes Márton a 21. században kísérel meg a színek, hangok és fények együttes rezonáltatásával a látogatónak maradandó festészeti élményt nyújtani.

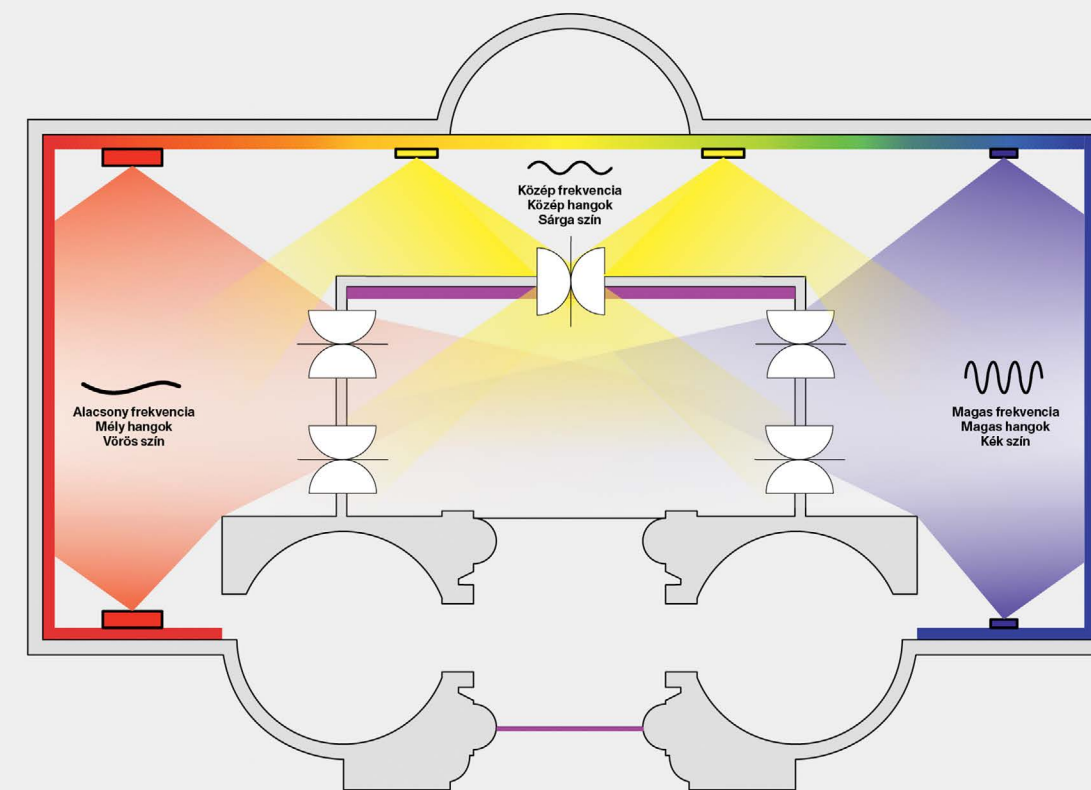

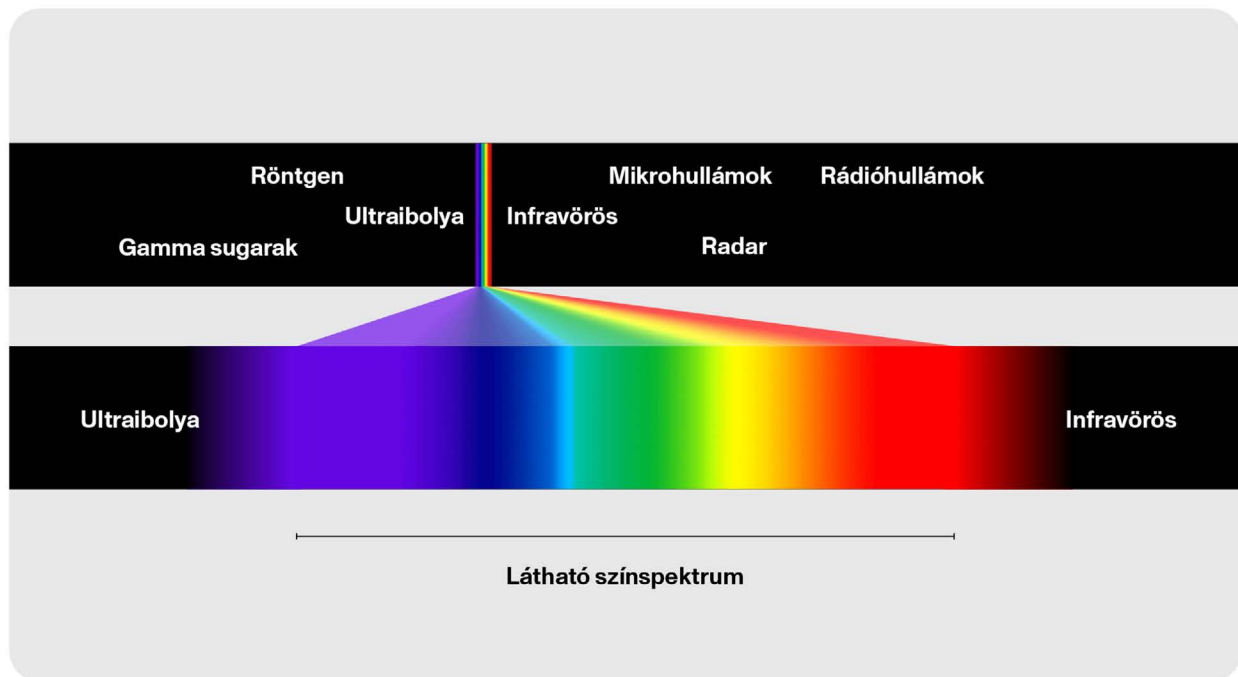

3. KÖZÉPPONT ÉS KÖZÉPEN-LÉVŐSÉG

A közepen-lévőség mind fogalmi, mind térbeli szinten ad kulcsot az immerszív installáció teljes befogadására, értelmezésére. A látogatók bejárési útvonalából keletkezik, és az épület alapformáira utalva, illetve azoknak segítségével jön létre. A négyzet, kör, háromszög, valamint az alacsony és magas hang- és színefrekvenciák szakaszain végig haladva, a kiállítótér mértani középpontjára érve az installáció összes alkotóeleme érzékelhető, és mindhárom stációja látható egyszerre. A középre érés egy olyan elvontabb, fizikai és lelki állapotra utal, ami elengedhetetlen mind az összpontosításhoz, mind az önazonos pozícióból történő, nem kizárólag művészi kinyilatkoztatáshoz. A szélsőséges módon polarizálódó, nűanszokat hiányoló és kizáró kortárs társadalmi jelenségek, nézőpontok és diskurzusok korszakában a közepen-lévőség eszméjét ontológiai, társadalmi és pszichológiai irányból érinti a projekt: teret nyit a saját álláspontunkon való elmélkedésre, annak felülvizsgálatára, árnyalására.

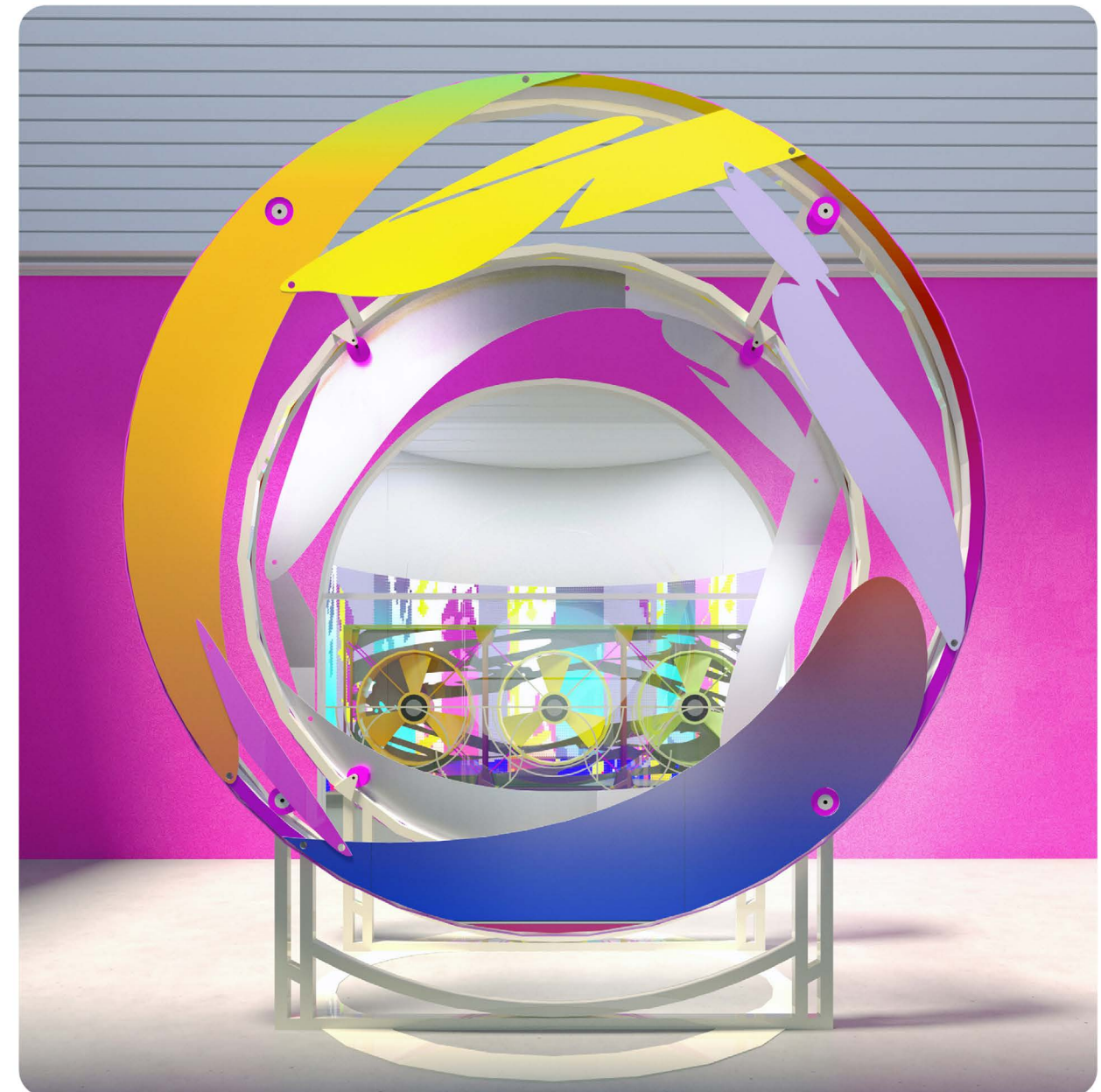
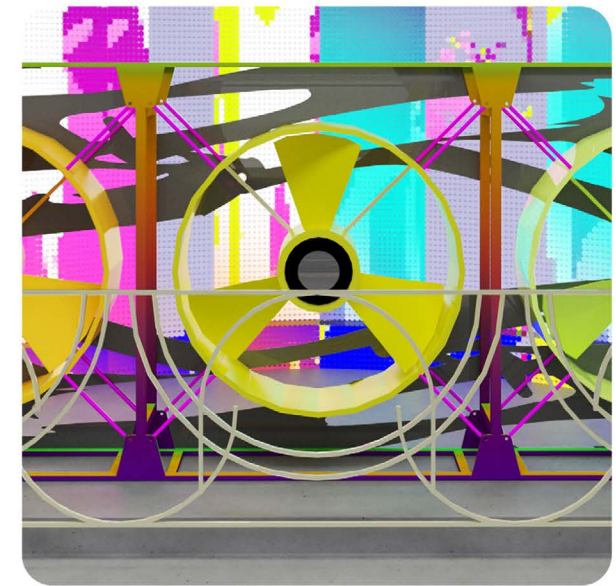

BALOLDALI FŐTÉR: ECLIPSE

NÉGYZET
VÖRÖS TÉR
ALACSONY FREKVENCIA
MÉLY HANGOK

A festménypár egy képbe integrált led falas diptichon. Az első kép közepén üresen hagyott rész körül led panelekből alkotott négyzet található, a festett vászon elemek pedig a kijelzőket ölelik körbe. A másik kép ennek fordítottja: a led panelek a festett vásznot veszik körül keret-szerűen. A diptichon vizuális szempontból a szűkülés-tágulás dinamikára épül. Ennek érzetét erősítik a lézervágott és porfestett fémrétegek is, amik a képfelületre mechanikusan applikált festői gesztusként építik tovább a képtárgyakat. A kijelzőkön megjelenő mozgóképek, animált festői elemek dinamikusan újra komponálják a statikus elemekből alkotott alapképzést. A műegyüttes a kint és a bent kapcsolatára, az egyén és a társadalom viszonyára, valamint arra a hatásra is reflektál, ami az egyén lelki folyamataiból keletkezik, és képes a közösséget átalakítani.

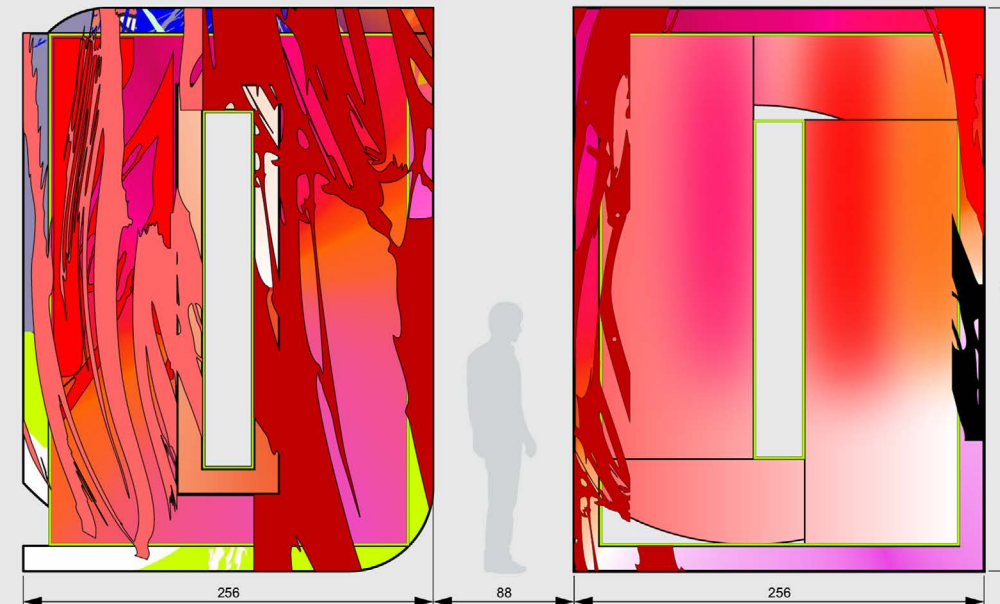

Eclipse

2 × 352 × 256 cm
P5 led fal, lézervágott rozsdamentes acéllemez, hegesztett acél, porfesték, autófesték, akril, vászon, fa

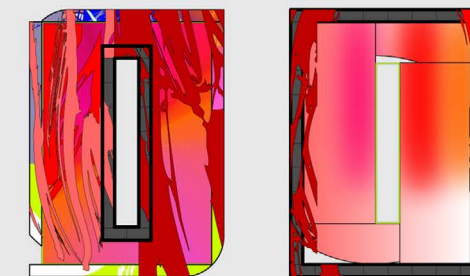

Eclipse led fal képszegélyek

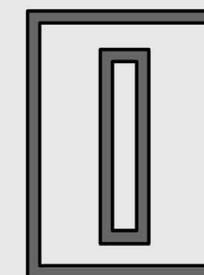



APSZIS: CIRCLING THE SQUARE

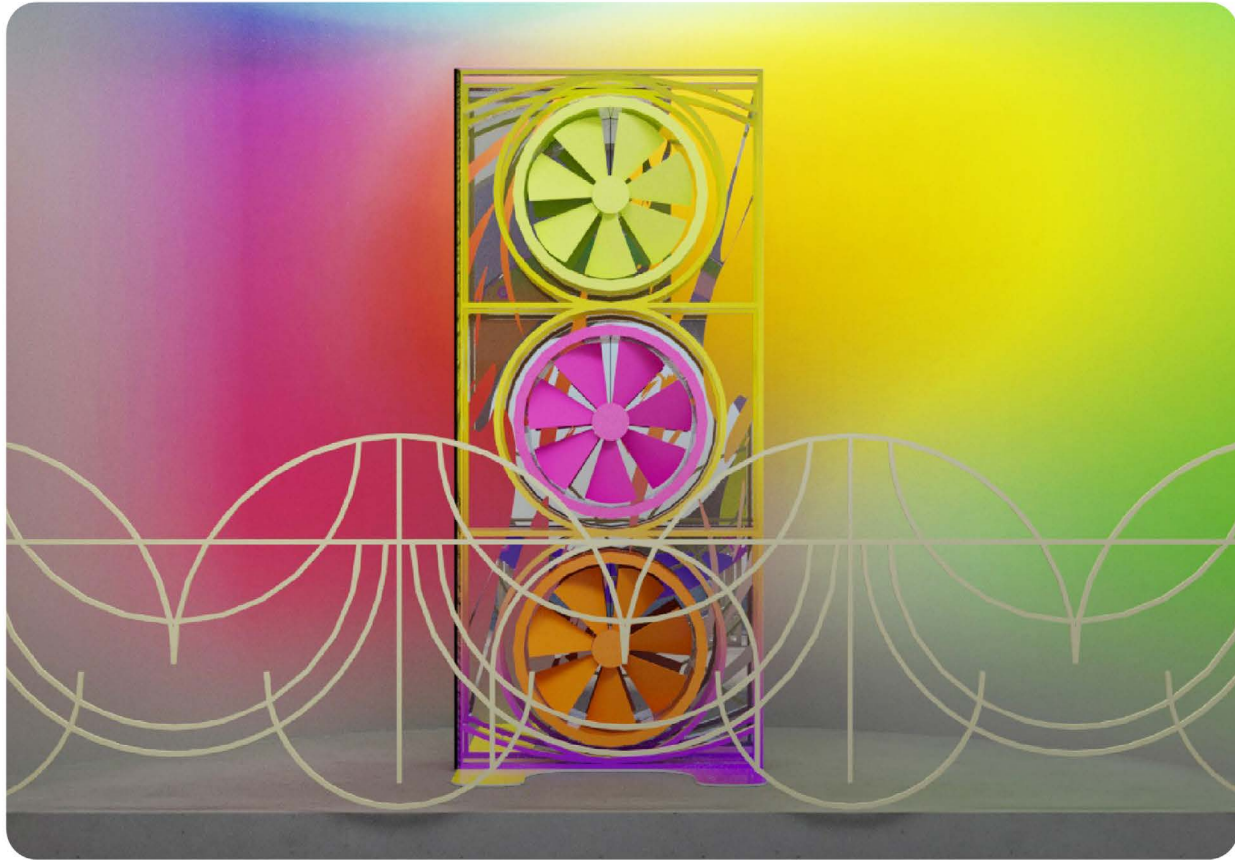

Circling the Square

330 × 144 × 40 cm
Ventillátorok, lézervágott acél, hegesztett acél, porfesték, autófesték, rugók



KÖR
SÁRGA TÉR
KÖZÉPFREKVENCIA
KÖZÉPHANGOK

A helyspecifikus munka egy programozott, festett ventilátorokból és vetítésből álló immerzív installáció, amiben a fényváltozás és légmozgás központi szerepet kap. A műben három ventilátor meghatározott ritmikával fúj levegőt egyre növekvő, pulzáló tempóban. Miközben a ventilátorok hullámzó indulási és leállási szekvenciákban generálnak lég hullámokat, a lapátok zúgásából emelkedő és csökkenő frekvenciájú hanghatás jön létre.

A lélegzés-szerű ritmust adó ventilátorfal a mögé, az apszis félkörére lézerprotectorral vetített légfújással szinkronizált színanimáció kerül. A négyzetes keretekbe foglalt körformájú ventilátorok felgyorsulással fokozatosan beleolvadnak a háttérbe, nagy sebességnél szinte láthatatlanná válnak. Ahogy átlátunk rajtuk, úgy erősödik haptikus percepciónk is: érezni a generált légmozgást, miközben a pulzáló lég hullámok, a zúgás és a forgás hipnotikus jellegének összhatására meditatív tér keletkezik. A vetítés fókuszváltozásainak, illetve a lapátok eltűnésének és újra lelassulásának köszönhetően számos árnyalat tűnik elő: a statikusnak tűnő tárgy változik, nüanszal telődik.

FELÜLNÉZET

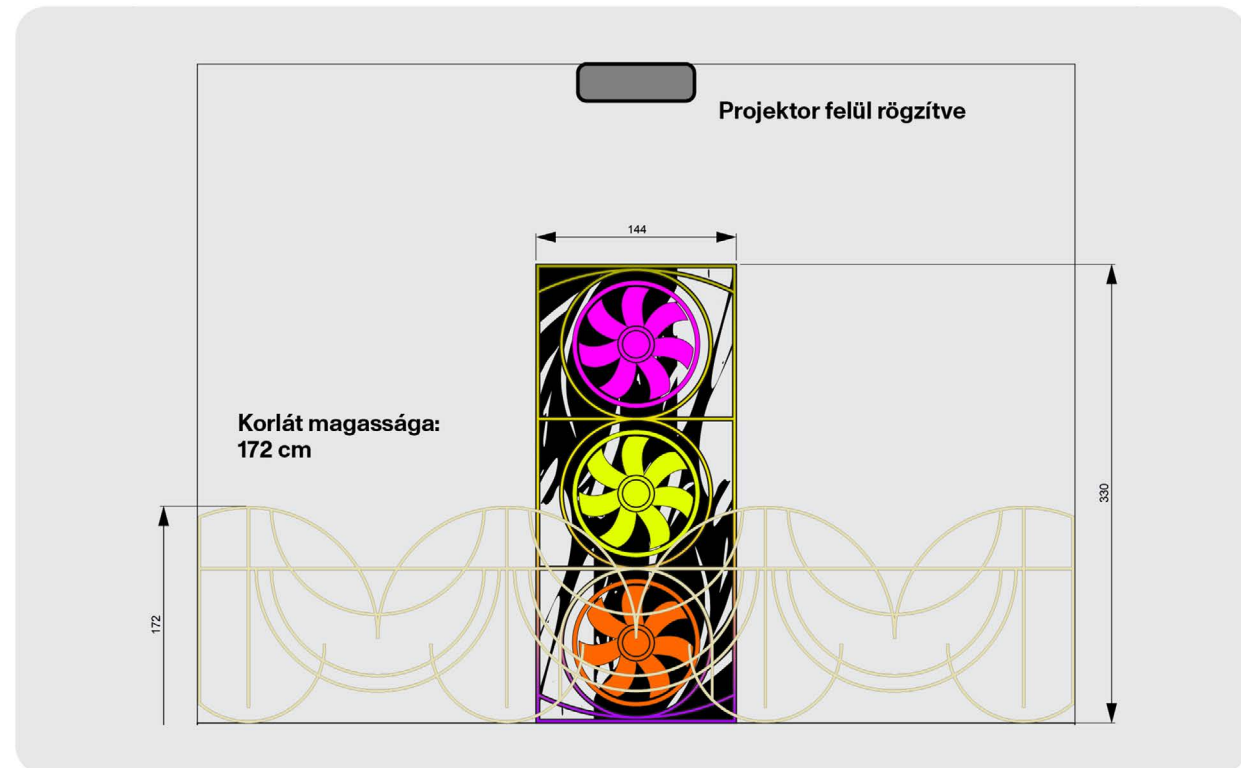
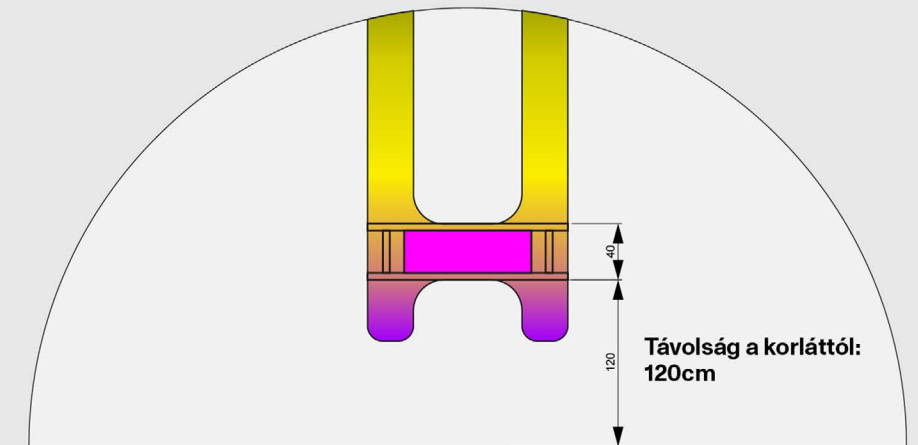



JOBBOLDALI FÖTÉR: WHAT IS INSIDE THAT IS OUTSIDE

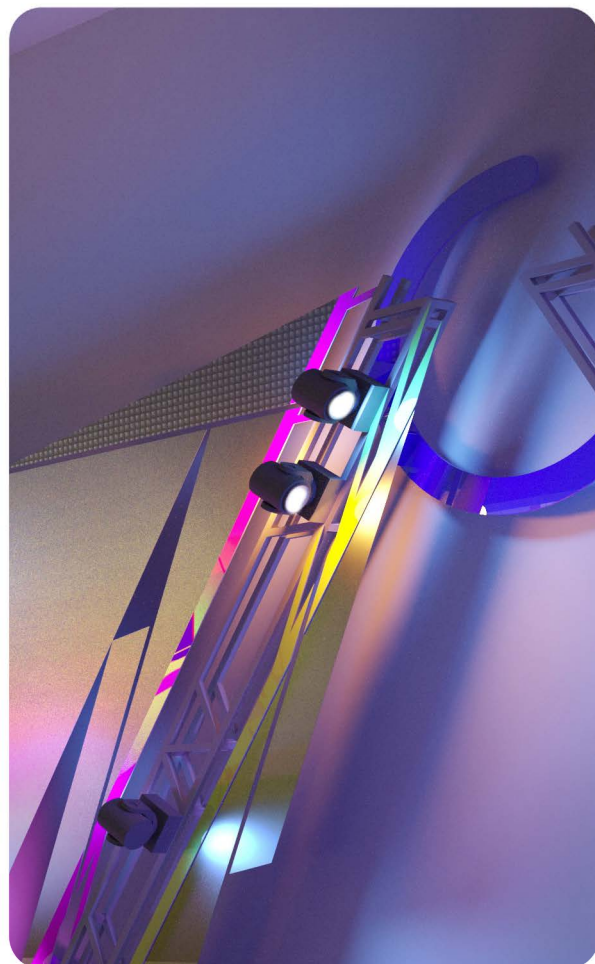

HÁROMSZÖG KÉK TÉR MAGAS FREKVENCIÁS HANGOK

A munka DMX mozgó hang által vezérelt lámpákkal dinamikusan megvilágított traverz-szerű oszlopokra erősített különálló fémlemezekből épül fel. A lemezből vágott formákat fémkonzolok tartják a térben, mintegy képkompozíció érzetét generálva. A színpadias fényinstalláció a festmény alkotóelemeiként annak természetét és funkcióját alkotja újra. A fény és a hang egy ponton minden irányból a tárgy belsejébe irányul: a festői színkeveredések, transzcendens fény-árnyék játékok egy új kompozíciót generálnak. A hangritmika változását a fény koreografált mozgása követi: egy ponton kifordulnak a képtérből, és a környező falakat, mennyezetet és padlót világítják meg, miközben a tárgy sötétben marad. A kifelé-befelé irányuló fókusszal az a dinamika mutatkozik meg, miszerint mi magunk felváltva a külvilág felé fordítjuk az energiánkat, majd figyelmünket befelé irányítva egy harmonikus állapotot törekszünk előidézni. A mű címe az egyik alap spirituális axiómára utal, miszerint pontosan olyanak látjuk a világot amilyenek saját magunkat belül.

What is Inside that is Outside

330 x 720 cm
lézervágott rozsdamentes acéllemez,
hegesztett acél, porfesték, autófesték,
DMX mozgó lámpák

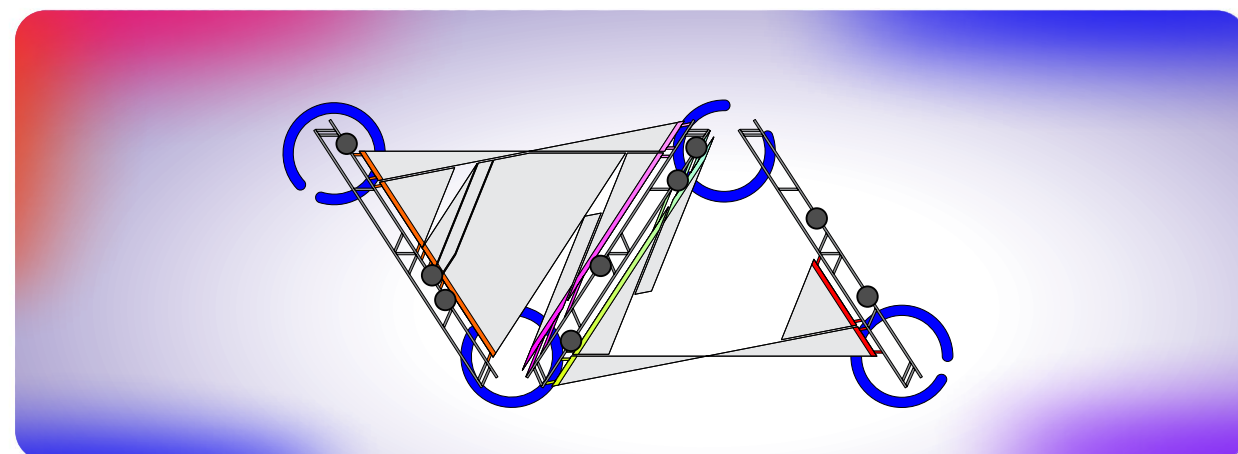
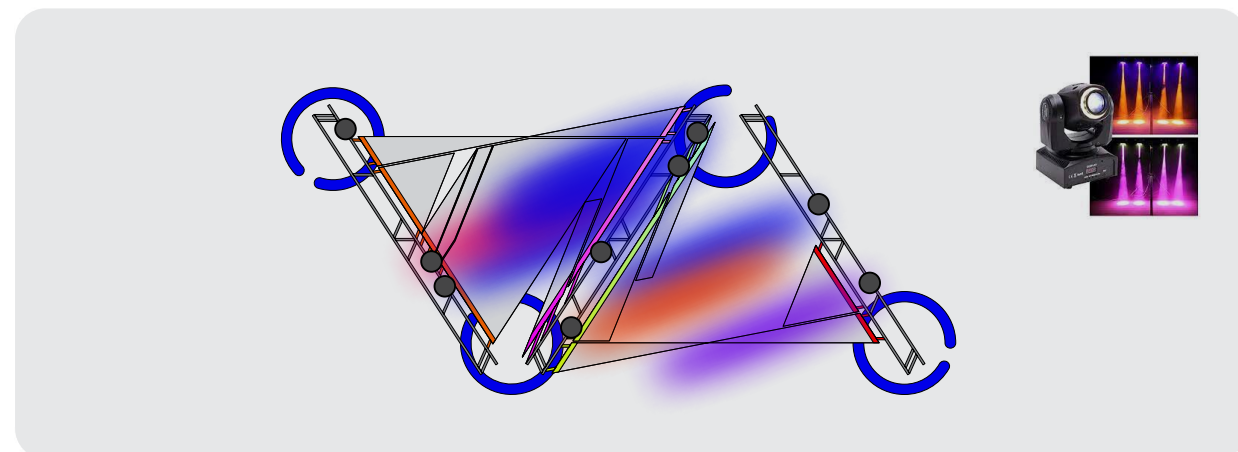
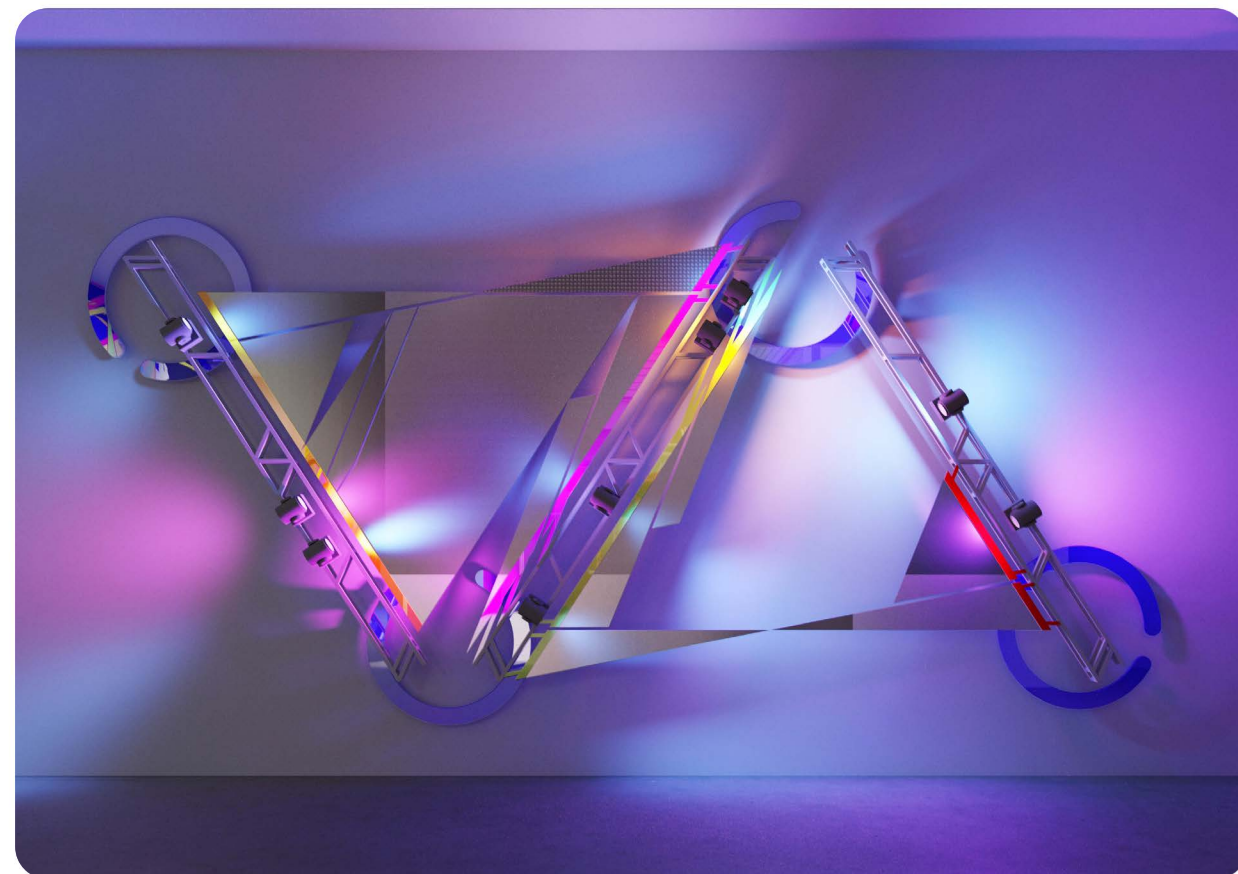
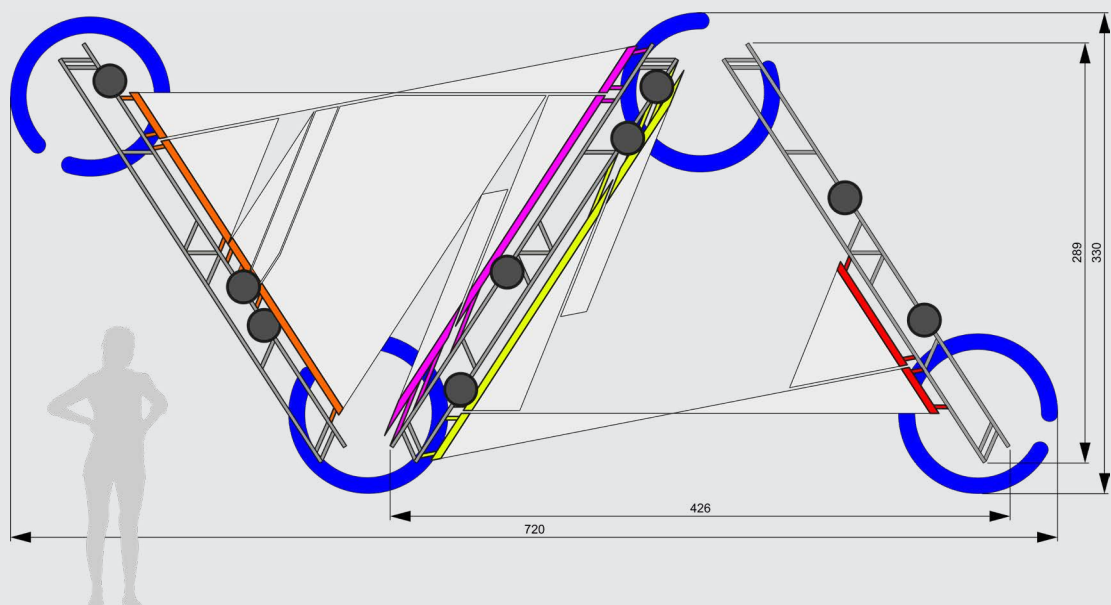

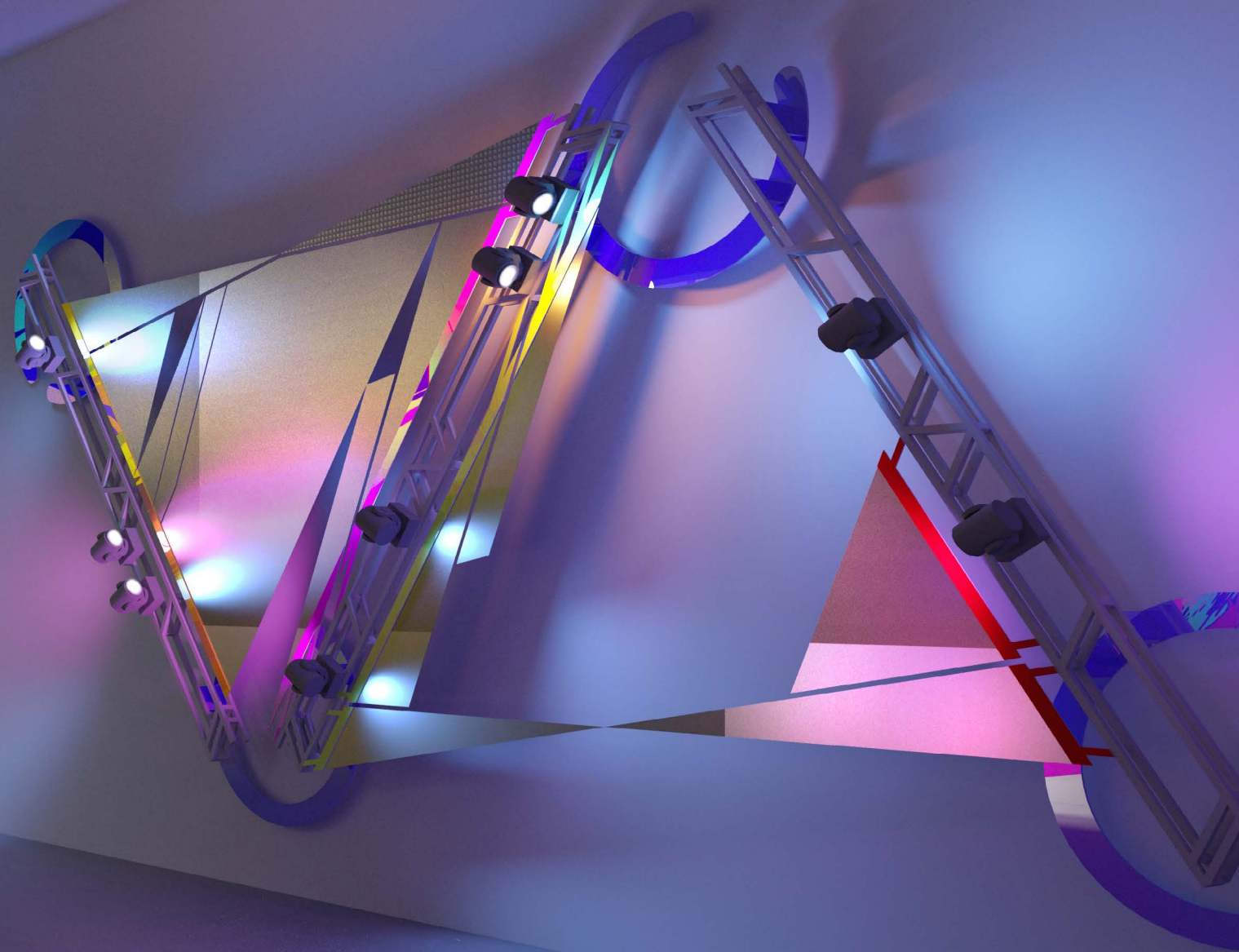

UDVAR: SUPERPOSITION

RÓZSASZÍN, LILA
MINDEN HANG EGYSZERRE

A térben két egymással ellentétes irányban forgatható kör alakú szobor-installáció. A kaleidoszkópként mozgatható, kívül festett, belül tükrös acélszoborban természeti formákat felidéző, organikus idomok koncentrikusan rendeződnek a gyűrűkre, és egy ciklikusan átalakuló és ismétlődő színekort alkotnak. A két gyűrű egymásba kapcsolódik, így az egyik forgatásával a másik ellentétes irányba mozdul. Az egyszerű, stabil, szilikon kerekkel működő mechanikát biztonságosan és egyszerűen forgathatja a látogató. A mű két gyűrűjének egymástól függő mozgása nemcsak az egymásra utaltság állapotát szimbolizálja, hanem azt is, hogy minden gesztusnak, tettnek, döntésnek hatása van és létezésünk szoros összefüggések hálójában zajlik.

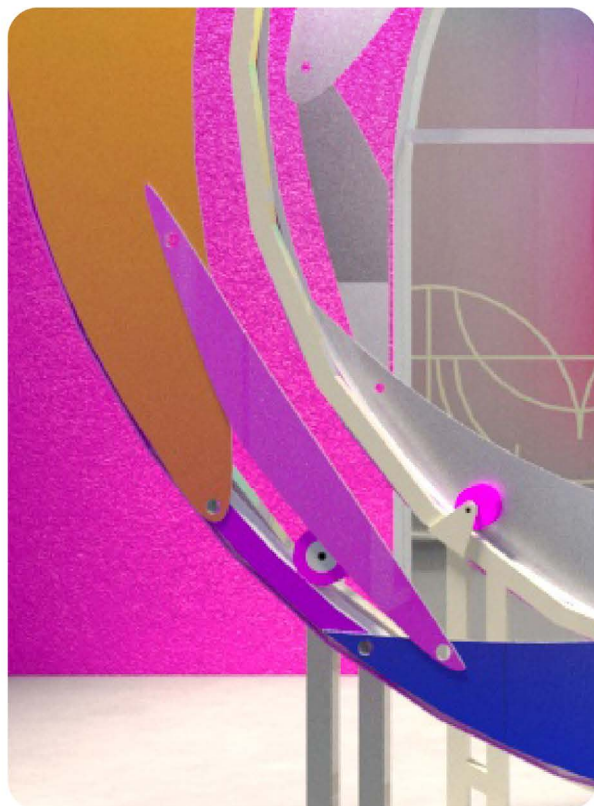
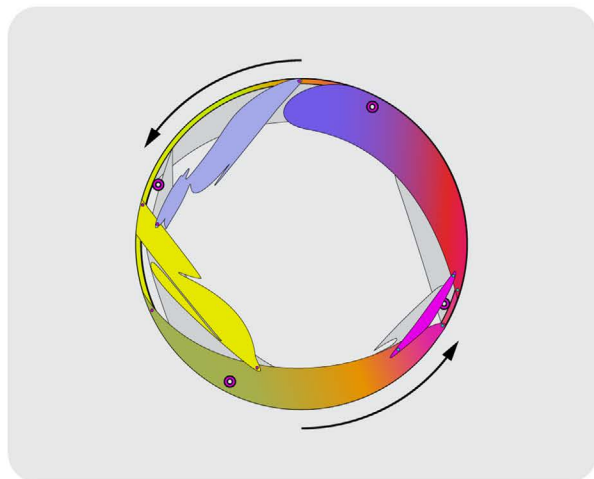

Superposition

370 x 330 x 220 cm
lézervágott rozsdamentes tükröpolírozott
acéllemez, hegesztett acél, porfesték,
autófesték, szilikon görgők, csapágyazás,
racsni spanifer

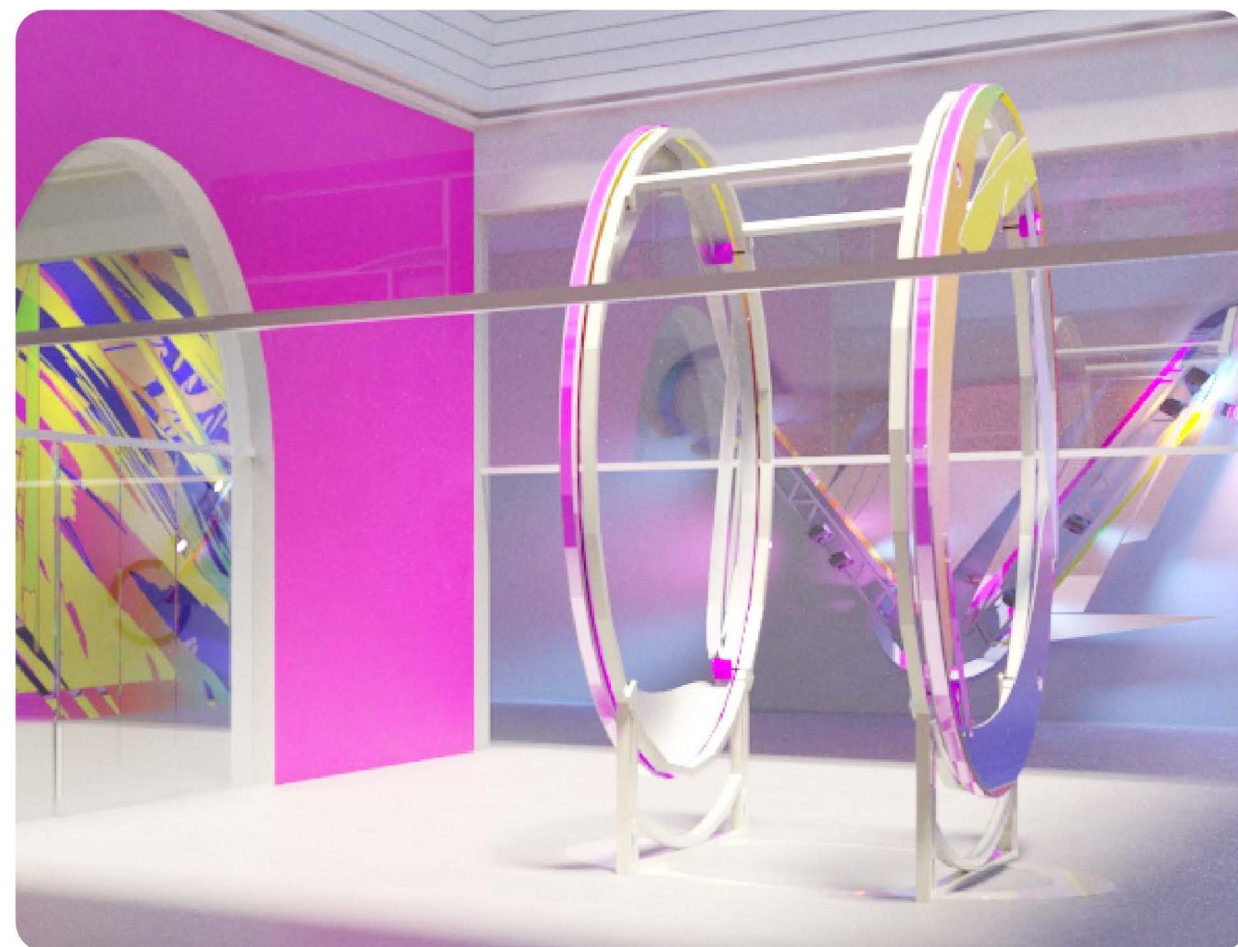

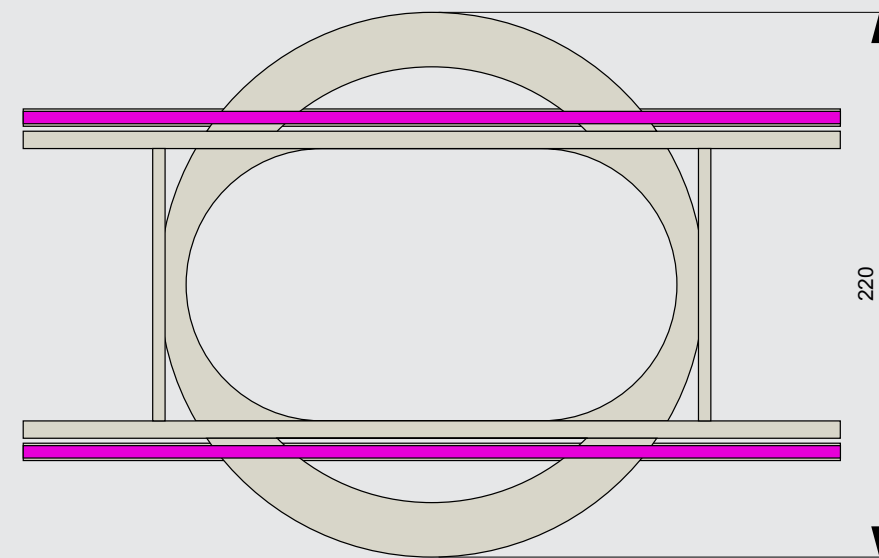
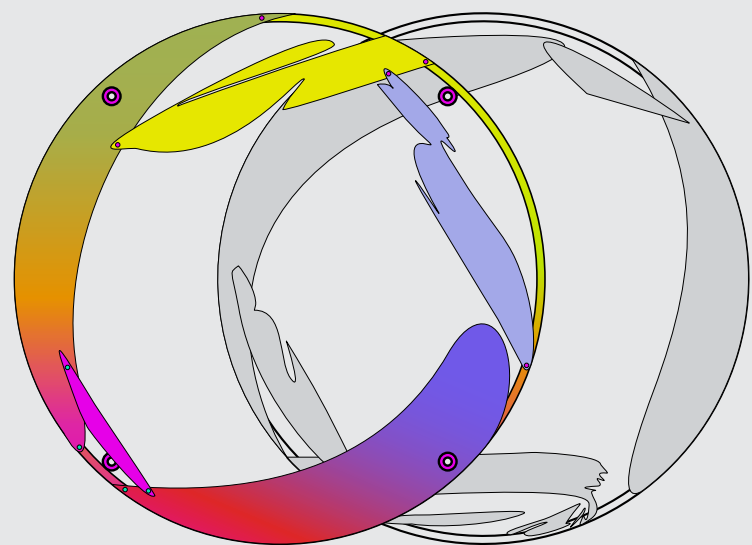
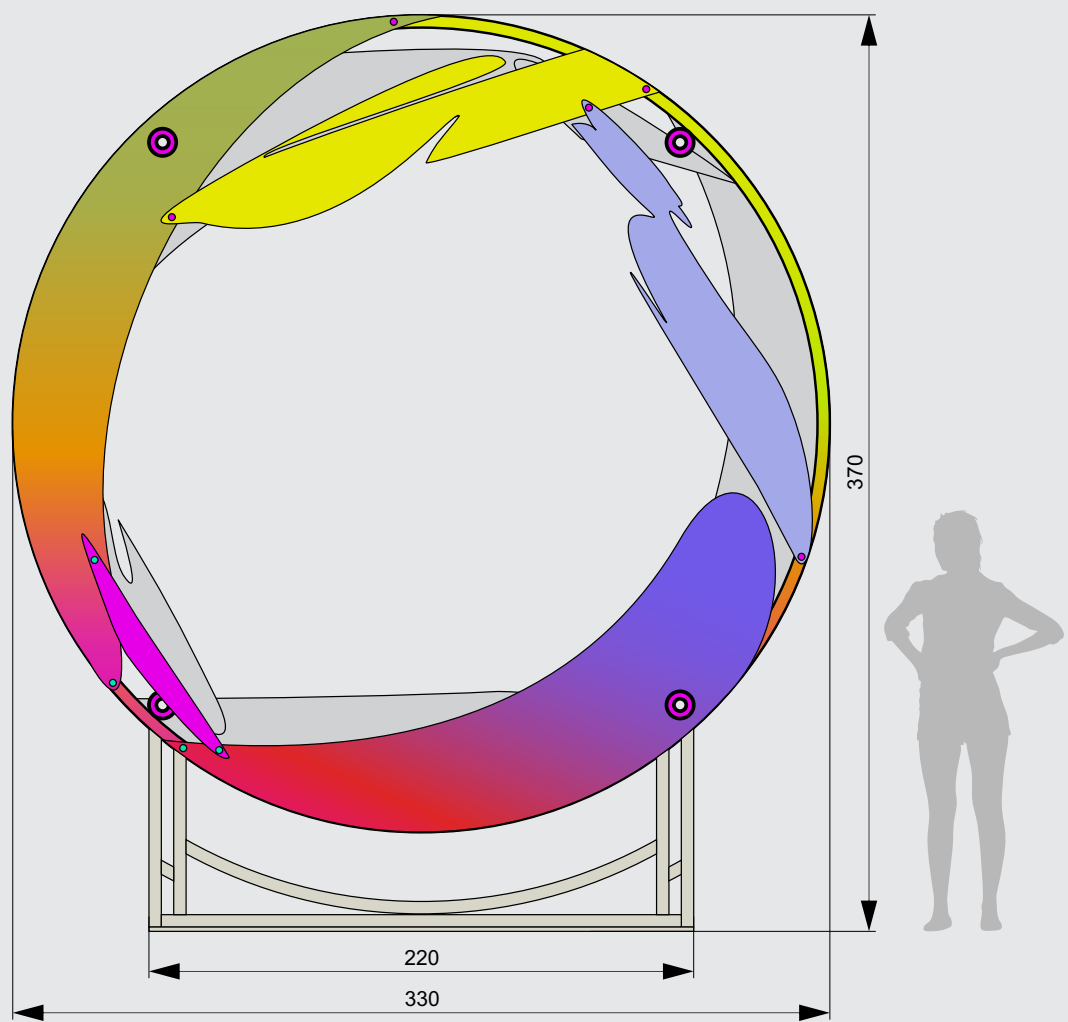



STEREO PAINTINGS

MINDEN TEREM
PIROS, SÁRGA, KÉK SZÍN
MINDEN HANGSÁV

Ez a csoport három képobjekt-párt jelöl: a doboz-festmények testébe működő hangszórók kerülnek, így hangot adó műtárgyakká válnak. A mély, közép és magas hangszórók a megfelelő színű és méretű tárgyakba integrálódnak. A klasszikus zombiformalista kritikára reagálnak, és a kiüresedett absztrakt festészeti korpuszt töltik fel új tartalommal és jelentésréteggel. Egy pár nagy mélynyomó a nagyméretű vörös képekbe, két pár középnyomó a közepes méretű sárga képekbe, és három pár magashangszóró a kisméretű kék festményekbe kerül. A munkák párban állnak, ahogy a sztereó hangszórók is, ezzel is sugallva, hogy a harmonikus hangzás a kettő között pont félúton elhelyezkedve érhető el. A dobozképek fa teste felerősíti a hangrezgéseket, és a képek első síkján elhelyezkedő perforált lemezből kialakított absztrakt formák átteresztik a hangot és a fényt. A perforált lemez egyszerre felület is, és nem is: félig takar, félig áttereszt, a kint-bent, rész-egész, igen-nem dialektikát erősítve.

Stereo Paintings

Változó méretek
Hangszóró, perforált acéllemez, rétegelt lemez, lézervágott acél, autófesték, akril, vászon, fa

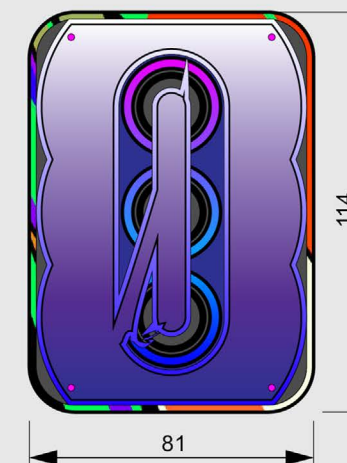
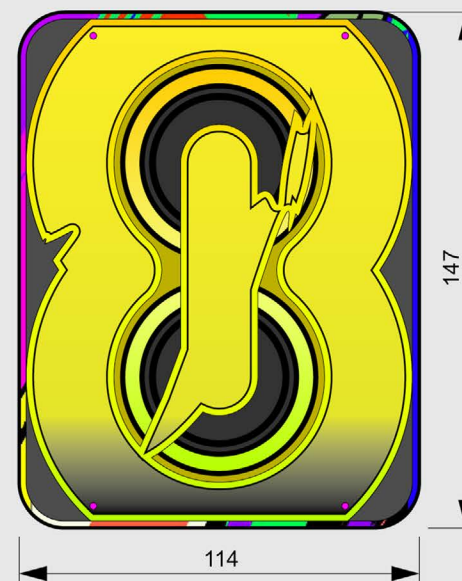
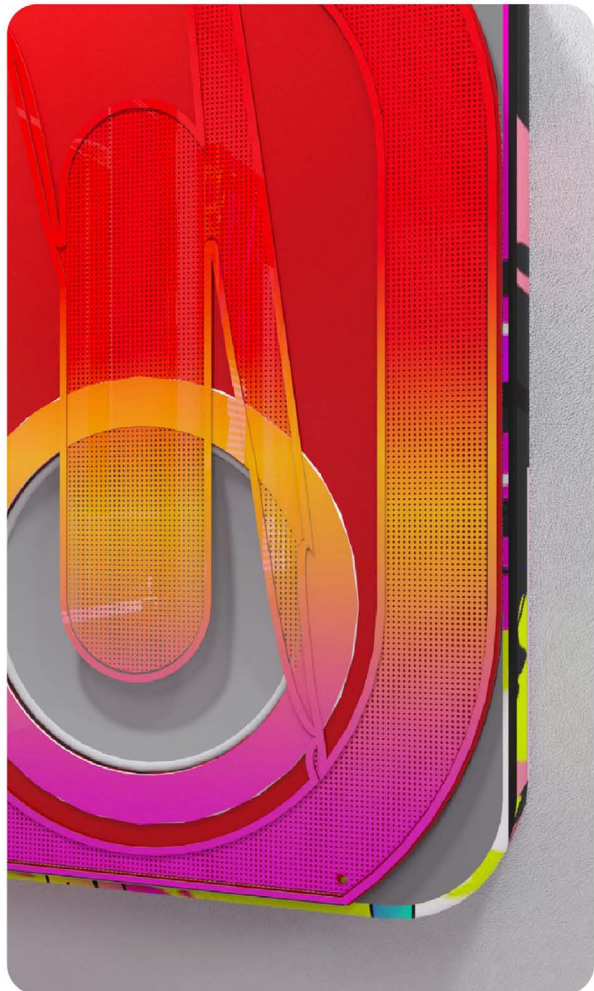





MAGYAR NYELVŰ REZÜMÉ

A *Techno Zen* című projektjavaslatot immerzív environmentként, kiterjesztett festészeti alapokon nyugvó Gesamtkunstwerk-ként tervezte meg Nemes Márton. Az egész épületet elfoglaló installáció multiszenzoriális: optikai, akusztikus és haptikus tartalmai a fény- és színtartomány, a tárgy- és fénymozgás, a hang- és fényfrekvencia, valamint a légáramlás együttes hatásában bontakoznak ki. Összhatásuk azonban csak akkor teljes, ha az épület mértani közepére érünk, azaz egy olyan középpontra, ahonnan minden elemre rálátásunk nyílik. A projekt három egymásba fonódó, eszmei és érzéki tartomány köré artikulálódik: belső és külső térértelmezés, percepciók ellentmondás és összhang, valamint középén-lévőség. A kiállítás bejárású élménye az alacsony fény- és hangfrekvenciától a magasig terjed úgy, hogy harmonikus összhatása a tér közepén jön létre. A szélsőséges módon polarizálódó, nüanszokat hiányoló és kizáró kortárs társadalmi jelenségek és diskurzusok korszakában a középén-lévőség eszméjét ontológiai, társadalmi és pszichológiai irányból érinti a projekt: a festészeti médium tágításával teret nyit a saját álláspontunkon való elmélkedésre és annak árnyalására.

ANGOL NYELVŰ REZÜMÉ

The project entitled *Techno Zen* was conceived by Márton Nemes as an immersive environment, a Gesamtkunstwerk rooted in expanded painting. The installation occupying the whole building is multisensory: its optical, acoustic and haptic contents unfold in the combined effects of light and colour, movement of objects and light, sound and light frequency, as well as air movement. However, their synergy only becomes total when one reaches the geometric mean of the building, i.e. a middle point from where one can perceive every component. The project articulates around three theoretical and sensual realms: inner and outer comprehension of space, perceptive contradiction and balance, as well as to be in the middle. The exhibition experience develops from low light and sound frequencies until high ones, in a way that its general harmony unfolds in the center of the space. In an era characterized by extremely polarized societal phenomena and discourses lacking or excluding nuances, the project approaches the idea of being in the middle from an ontological, societal and psychological angle: it opens space to rethink and nuance our own position through the expansion of the painterly medium.

TECHNIKAI LEÍRÁS

Elektromos energiahasználati kalkuláció

Eclipse	2,56m ² led fal 450 W/m ²	1152 W
Circling the Square	3 db 500W ventilátor motor	1500W
	1 db 500W lézerprojektor	500 W
What is Inside that is Outside	9 db 30 W DMX lámpa	270 W
Stereo Paintings	2 db 100 W mélysugárzó	200 W
	4 db 50 W hangszóró	200 W
	6 db 25 W magassugárzó	150 W
ÖSSZESEN		3972 W

Ez a maximális összterhelés. A munkák időszakosan kapcsolnak ki és be. 3 perces szünetekben állnak, és nem fogyasztanak. A tényleges fogyasztás ennél jóval kevesebb.

A ventilátorok vezérlését és programozását Oswald Eszter (NOTCH) végzi.

A projekt videó és DMX lámpaprogramozást a Kiegészítő Izzók végzi.

A zenei ambient kialakítására Hencz Pétert (DJ Casa Hasa) szeretnénk felkérni.

A projekt kivitelezéséhez szükséges fémvázak és lemezalkatrészek gyártását és mérnöki ellenőrzését a Intertechnika Kft végzi.

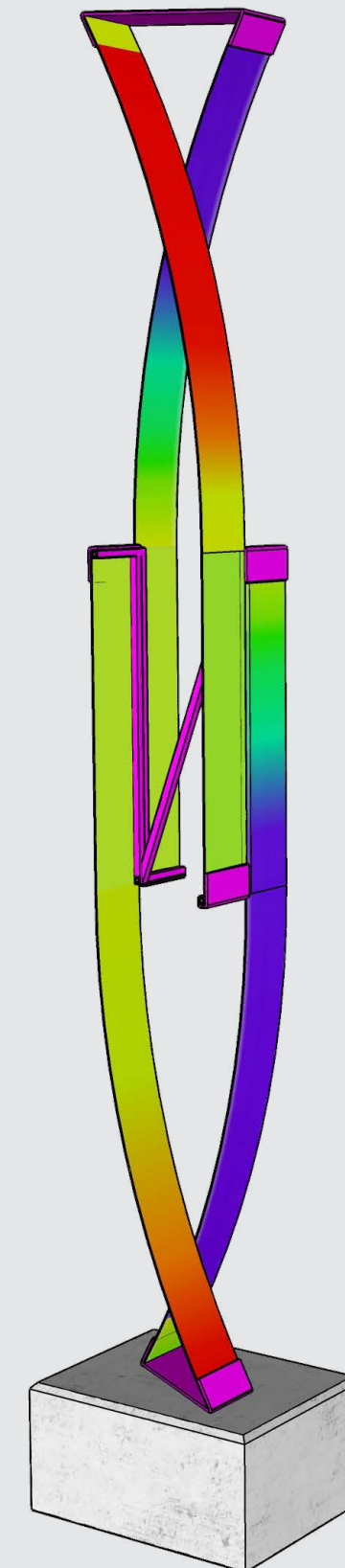

PROJEKT ÜTEMTERV

2023. ÁPRILIS

- o kiutazás a helyszínrre (2 nap), a pavilon állapotának felmérése, terepszemle és a helyspecifikus installáció térben történő elhelyezésének és valós méreteinek helyszíni véglegesítése;
- o a pavilon akusztikai sajátosságainak felmérése;
- o az installáció előállításához szükséges anyagok és szakmunkák felmérése;
- o az anyagokról és kivitelezési munkálatokról árajánlatok bekérése;
- o árajánlatok bekérése az installációt képező különböző elemek kivitelezéséhez szükséges szakmunkákhoz;
- o a pénzügyi projektmanager megtalálása és felkérése, megbízási szerződés megkötése;
- o a szerzők hivatalos felkérése a tanulmányok megírására (leadási határidő: 2023. szeptember 30);
- o szerződések megkötése a tanulmány szerzőkkel;
- o folyamatos szakmai kapcsolattartás.

2023. MÁJUS

- o az installáció előállításához szükséges anyagok és szakmunkák legjobb árajánlat szerinti megrendelése;
- o a grafikus felkérése, szerződéskötés a grafikai munkálatokra (arculat, katalógusterv stb.);
- o a szerződéskötést követően az egységes grafikai arculat kialakítása;
- o a grafikai termékekhez szükséges anyagok kiválasztása (papír, vászon stb.);
- o az alapanyagok ismeretében az árajánlatok bekérése a nyomdák tól;
- o a fotós felkérése a készülő munkák fotódokumentációjának elkészítéséhez;
- o a projekt első hírlevelének előkészítése és szétküldése;
- o a munkák készítésének és a szakmunkák kivitelezésének megkezdése;
- o online/offline konzultáció a szerzőkkel a készülő installációs elemekről
- o egyeztetés a szöveggondozó szerkesztőkkel, fordítókkal, időpontok véglegesítése;
- o árajánlataik bekérése és a szerződések megkötése;
- o folyamatos szakmai kapcsolattartás.

2023. JÚNIUS

- o fotódokumentáció készítése a készülő művekről;
- o online/offline konzultáció a szerzőkkel a készülő installációs elemekről
- o folyamatos szakmai kapcsolattartás.

2023. JÚLIUS

- o kapcsolattartás a szerzőkkel;
- o a készülő installáció elemeinek folyamatos fotódokumentálása, annak közzététele a közösségi oldalakon;
- o Nemes Márton korábbi munkáiról készült reprodukciók kiválogatása és nyomdai előkészítése a nyomtatott katalógushoz;
- o a projekt második hírlevelének előkészítése és szétküldése;
- o folyamatos szakmai kapcsolattartás.

2023. AUGUSZTUS

- o kapcsolattartás a szerzőkkel;
- o az installáció elemeinek készülése;
- o a készülés fotódokumentálása, annak közzététele a közösségi oldalakon;
- o a kurátori tanulmány befejezése, szöveggondozás és a fordítás megkezdése;
- o folyamatos szakmai kapcsolattartás.

2023. SZEPTEMBER

- o kapcsolattartás a szerzőkkel;
- o munkák készülése;
- o a készülés fotódokumentálása;
- o a katalógus tanulmány szerzőitől beérkező szövegek szerkesztése;
- o a kiállítótér falszövegeihez az anyagok összeállítása;
- o a projekt harmadik hírlevelének előkészítése és szétküldése;
- o folyamatos szakmai kapcsolattartás.

2023. OKTÓBER

- o a betördelt szövegek több körös korrektúrája és véglegesítése
- o a megszerkesztett tanulmányok fordításának megkezdése;
- o katalógusszövegek gondozása, fordítása;
- o a katalógus struktúrájának véglegesítése;
- o munkák készülése;
- o a készülés fotódokumentálása;
- o a kiállítás további grafikai anyagainak tervezése, nyomdai árajánlatok bekérése;
- o folyamatos szakmai kapcsolattartás.

2023. NOVEMBER

- o katalógus anyagának tördelése;
- o munkák készülése;
- o a készülés fotódokumentálása, annak közzététele a közösségi oldalakon;
- o folyamatos szakmai kapcsolattartás.

2023. DECEMBER

- o katalóguskorrektúrák véglegesítése;
- o szállító megtalálása, árajánlatok bekérése, szerződéskötés a legjobb árajánlat szerint;
- o a szállítás időpontjának fixálása, ütemezése a szállítványozóval;
- o év végi utolsó hírlevél előkészítése és a jókívánságok szétküldése;
- o további fizetett reklámfelületek megrendelése (E-flux/Announcement);
- o folyamatos szakmai kapcsolattartás.

2024. JANUÁR

- o a már elkészült munkák professzionális fotózása műtermi környezetben;
- o a kiállítás katalógusából az elkészült művekről eddig hiányzó reprodukciók betöredelése;
- o a katalógus véglegesítése;
- o a katalógus végleges anyagának nyomdai leadása;
- o folyamatos szakmai kapcsolattartás.

2024. FEBRUÁR

- o ez eddig nem lefotózott munkák professzionális befotózása;
- o a fizetett reklámfelületekhez az anyagok összeállítása, szerkesztése, fordítása;
- o a kész anyagok megadott paraméterek szerinti grafikai előkészítése;
- o installálási időszak pontosítása, kiállításépítők tájékoztatása, munkafázisok megbeszélése és ütemezése, az utazások előkészítése és szervezése; –folyamatos szakmai kapcsolattartás.

2024. MÁRCIUS

- o a szállításhoz szükséges faladák legyártatása;
- o ismételt kapcsolatfelvétel a szállítóval, a faladák pontos méreteinek megadása;
- o a szállítás részleteinek megszervezése;
- o a biztosítási ügymenet bonyolítása és véglegesítése;
- o hírlevél előkészítése és szétküldése;
- o folyamatos szakmai kapcsolattartás.

2024. ÁPRILIS

- o április 03 vagy 04. a megnyitó előtti, itthoni sajtótájékoztató a Ludwig Múzeumban
- o április 06–08. szállítás Velencébe;
- o április 08. építőcsapat, művész, kurátor érkezése Velencébe (4+2 fő);
- o április 09. plakátok leadása kiragasztó cégnek Velencében;
- o április 08. gipszkartonozás, faljavítás;
- o április 09. munkák kicsomagolása és bepakolása a pavilonba;
- o április 10–17. installálás;
- o április 16-én a négyfős installáló csapatból két fő hazautazik;
- o április 15–16. installálás, falszövegek elhelyezése a kiállítótérben, takarítás;
- o április 17. installáló csapat másik két tagja is hazautazik;
- o április 17–18–19. szakmai és sajtónapok;
- o április 20–21. a Biennale hivatalos megnyitója.

2024. MÁJUS

- o belföldi és külföldi sajtófigyelem fenntartása;
- o interjúk és kritikák megírásának segítése;
- o sajtófigyelés és kommunikációs kampány;
- o elszámolás az addig felmerült költségekkel;
- o az előkészítés, építés és megnyitó szakmai értékelése;
- o folyamatos szakmai kapcsolattartás.

2024. AUGUSZTUS

- o a pavilon és a kiállítás karbantartása, állapotellenőrzése;
- o a technikai körülmények ellenőrzése miatt egyszeri kiutazás az időszakban (2 fő);

2024. OKTÓBER-TŐL

- o a kiállítás visszaszállításának megszervezése;

2024. NOVEMBER

- o november 24-28 között a kiállítás bontása, a munkák csomagolása – (4 fő / 5 nap);
- o az anyag visszaszállítása Budapestre;
- o visszaérkezésekor az anyag állapotfelmérése Budapesten;
- o a projekt műszaki és szakmai kiértékelése;
- o a projekt lezárása;
- o szakmai beszámoló és pénzügyi elszámolás készítése;
- o sajtótükör összeállítása;
- o a projekt utóéletének gondozása;
- o folyamatos szakmai kapcsolattartás.

KOMMUNIKÁCIÓS TERV

ARCULAT

Fontosnak tartjuk, hogy a projekt kommunikációja a lehetőségek szerint már az előkészítés korai szakaszától kezdve egységes arculattal jelenjen meg. Ehhez tartoznak az online és nyomtatott megjelenéseken túl a sajtómappa, a katalógus, valamint a reklámajándék tervei is.

KOMMUNIKÁCIÓS FELÜLETEK ÉS MÉDIUMOK

Közösségi médiafelületek: Facebook, Instagram
E-mailben küldött rendszeres hírlevél
Biennále Iroda honlapja, acb Galéria honlapja
Nemzetközi, regionális, belföldi sajtó (online és offline): E-flux announcement, Artforum news, The Art Newspaper news, Frieze Magazine, Mousse Magazine, Monopol magazin, SZUM magazin, EastArtMags, Easttopics blog, Artmagazin online, Balkon online, Múértő, Új Művészet online.
Helyszíni kommunikáció: falfeliratok, elvihető projekt-leírások több nyelven, plakát, reklámszatyor, lehetőség szerint kítűző, jegyzetfüzet vagy matrica.

KOMMUNIKÁCIÓS CÉLCSOPORTOK

A kurátor erős regionális kapcsolatrendszerrel rendelkezik, mind személyesen, mind az Easttopics tevékenységének köszönhetően. A művész nagy-britanniai és amerikai vonalon gazdag kapcsolati hálózatot szőtt. A művész és kurátor, valamint a művészt képviselő acb Galéria köreihez tartozó szakemberek személyes megszólításával tervezzük kiegészíteni a Biennále iroda alap kommunikációs stratégiáját.

KOMMUNIKÁCIÓS NAPTÁR

2023. március – október	Eredményhirdetés online, a pályázati anyag offline bemutatása a széles szakmai, és szűkebb gyűjtői körnek egyaránt.
2023. október – 2024. április	A tervezési és megvalósítási fázisról készülő folyamatos munkafotó vagy mozgóképes friss tartalom, mood board, valamint hírek áramoltatása saját csatornákon, a Biennále irodával összhangban.
2024. április – november	A megnyitóról és az azt követő időszakra kidolgozott naptár szerinti kommunikáció, online és offline. A hírlevélre és sajtólistára feliratkozó szakemberekkel és újságírókkal történő kapcsolatfelvétel és levelezés. Igény szerint kiutazások és tárlatvezetések megtartása előre egyeztetett szakmai találkozók, prezentációkon.



ONLINE KOMMUNIKÁCIÓ

Az online felületeken önállóan is, de a közreadott tartalmakat összehangolva képzeljük el a kommunikációt a lebonyolító intézmények, így a Velencei Biennále Iroda és a Ludwig Múzeum, valamint a művész és a kurátor személyes közösségi média csatornáin. Az online térben történő kommunikáció a projekt lebonyolítóinak és a projekt résztvevőinek elérhetőségein keresztül szeretnénk tájékoztatni a projekt alakulásáról a szakmai érdeklődőket és a célközönséget.

Az online kommunikáció továbbá a nemzetközi szakmai tájékoztatásának elengedhetetlen eszköze, amire nagy hangsúlyt fektetnénk. Ennek első és legfontosabb lépése a sajtóanyagok kiküldése lenne a megfelelő nemzetközi hírportálokhoz és weboldalakhoz (e-flux, Artforum, The Art Newspaper). A nemzetközi kommunikáció egyik legfontosabb elendő céljának azt tartjuk, hogy a pavilon kiállítását a megnyitó előtti napokban már beharangozzák az olyan különböző „best of” válogatások, amelyeket a legtöbb szakember és a megnyitóra Velencébe érkező látogató iránytűnek tekint.

Profilok a közösségi médiában: a művész ismertsége mind a hazai, mind a nemzetközi szinten megalapozott. Az Y generáció tagjaként a közösségi oldalon való jelenlét számára nem csupán kötelező, de evidens is. A művész instagram oldalát követők száma jelen pillanatban megközelíti a 7000-et, szakmai megosztásaira, a munkáiról közzétett bejegyzésekre, reprodukciókra már most is többzres nagyságrendű a visszajelzések (lájkok) száma. Elképzeléseink szerint egy esetleges Velencei Biennále-bemutató ezeket a számokat megduplázná. Nemes Márton külföldi tanulmányai, nemzetközi szereplései és külföldi galériás kooperációi során szerzett és épített kapcsolatait felhasználva és tovább bővítve terveznénk létrehozni egy olyan nemzetközi hírfolyamot, amelyhez a művész budapesti galériája is nagyban hozzá tudna járulni. A kurátor a hazai és külföldi munkakapcsolatai során felépített kapcsolat rendszerére alapozva saját közösségi fórumain tenné közzé a projekttel kapcsolatos híreket, aktualitásokat, párhuzamosan a projekt közreműködőivel. A feszes, friss, fiatalos, ugyanakkor koncentrált szakmai kommunikáció érdekében a privát fórumokon történő megosztások összhangban állnának a Velencei Biennále Iroda – Ludwig Múzeum, mint a Velencei Biennále Magyar Pavilonjának kiállítását lebonyolító intézmény oldalán és közösségi média felületein a tágabb szakma és az érdeklődő közönség számára közreadott tájékoztatásokkal és a projekt kapcsán megosztott hírekkel, eseményekkel. Mindez magyar és angol nyelven történne, és akár olyan hírekkel is keveredhetne, amelyek általánosságban szólnak a Biennále körüli aktualitásokról. A sajtó számára elérhető szöveges és képes információkat szintén az Iroda honlapján tennénk közzé. A szélesebb nemzetközi (szakmai) közönséget pedig az e-flux oldalon (és annak közösségi média-felületein), valamint az Artforum portálon közzétett bejelentésben, fizetett megjelenéssel szeretnénk elérni. Ezek a megjelenések nem csak a nemzetközi hírvérést, hanem az esetleges „best of” válogatásokba való bekerülést is segítenék.

E-mail: A Biennále Iroda kommunikációs tevékenysége mellett a művész és a kurátor címlistáját felhasználva, a kommunikációs munkatárssal szoros együttműködésben megírt e-mail híreket (külön angol, külön magyar) kiküldését is terveznénk. A grafikailag megszerkesztett és előre meghatározott ritmusban kiküldött híreket tájékoztatást adnának a projekt felvezető és előkészületi, végrehajtási és lezárási fázisainak fontosabb eseményeiről, a projekt szempontjából hírtékű lépésekről, mindezt frissebb, spontánabb hangulatvideó és -fotóanyaggal vegyítve.

OFFLINE KOMMUNIKÁCIÓ

Hazai kommunikáció: az előkészítési fázisban (2023. március – október) egy hazai sajtótájékoztató megrendezését tervezzük, látványtervvel, művészi és kuratori prezentációval. Ezt követően (2023. október – 2024. április) egy, az elkészült részekről, installatív elemekről szeretnénk rendszeres bemutatót tartani a művész műtermében vagy a művészt képviselő acb Galéria tereiben. Az acb is tevékeny szerepet tud vállalni ezen események meghirdetésében és megszervezésében. A gyűjtők felé kommunikálás és szponzorációs lehetőségek prezentálása lehetőséget nyújtana több hirdetőfelület megvásárlásához, esetleg PR szakértő alkalmazásához.

Helyszíni kommunikáció: a pavilon bejáratú üveg felületére terveznénk plotterrel felragasztani a kiállítással kapcsolatos legfontosabb információkat (cím, nevek stb.). A további helyszíni kommunikációt a pavilon bejáratú részénél elhelyezett, grafikailag megszerkesztett, angol és olasz nyelvű elvihető szöveges anyagok, valamint nem elvihető formában a kiállítás katalógusa segíthetné. A kiállítótér belsejében az egységes grafikai arculattal megtervezett falszövegek által tervezzük megjeleníteni az egyes szekciók értelmezését segítő gondolatokat. A megnyitóra textil szatyrokat is gyártatnánk a kiállítás fő színeivel és/vagy installatív elemeit idéző mintáival, melyeket célzottan osztanánk szét a szakközönség körében.

A megnyitó előtti sajtó időszakban, a megnyitón és a megnyitót követő napokban kiemelten fontosnak tartjuk a művész és a kurátor személyes jelenlétét a pavilonban. Meglátásunk szerint ebben az időszakban a projekt által generált kiemelt figyelem fokozottan alkalmas a szakmai párbeszédre és újabb szakmai kapcsolatok kiépítésére. Továbbá ezt az időszakot véljük az online közösségi oldalakon való jelenlét legaktívabb periódusának is, amit a bejegyzések és megosztások # beállításain keresztül nemcsak generálni, hanem nyomon követni is tudnánk.



A KATALÓGUS KONCEPCIÓJA

A projekt Velencei Biennáléra tervezett katalógus megjelenítésének szakmai céljai feltárni Nemes Márton eddigi munkásságának fő stációit, ciklusait, kérdéseit illetve médiumbeli változatosságát (festészet, installáció, videó és hang multimediális használata), a művész egyéni és kollektív alkotási módjait, valamint magyarországi és nemzetközi kapcsolódási pontjait, több, magyar és nemzetközi szakember tanulmányain keresztül. Nemes művészi látásmódbeli fejlődésének, annak különböző szakaszainak vizsgálatával a kiadvány egy önmagán túlmutató generációs jelenséget térképezne fel. A kötet célja, hogy a kiállított művek bemutatása mellett az alkotó munkásságát megfelelő hazai és nemzetközi kontextusba illesse és lokális, valamint tágabb, egyetemes relevanciájára, aktualitására rámutasson. A könyv ennek megfelelően a magyar mellett angol is olvasható lesz, és a külföldi közönség számára is hozzáférhetővé teszi az alkotó tevékenységét. A kiadvány így a magyarországi és nemzetközi szakmai közönség, az experimentális újfestészet, narratív, pszichikai absztrakció iránt érdeklődő olvasók számára is újdonságként szolgálhat. A kötetben három külsős, felkért szerző szövege, tanulmánya szerepelne:

- o Hegyi Loránd művészettörténész, kurátor, egyetemi tanár. Kutatási területe a 20. század közép-európai és egyetemes művészettörténet, ennek elmélete, valamint a modern műalkotások interpretációja. Pályája során a kortárs művészet számos nagy mesterét mutatta be, mint Jannis Kounellis, Salvatore Garau, Michelangelo Pistoletto, Giovanni Anselmo, Günther Uecker, Dennis Oppenheim, Richard Nonas, Joel Shapiro, Roman Opałka, ORLAN, Bertrand Lavier, Gilbert & George, Anne e Patrick Poirier, Georg Baselitz, Tony Cragg, Peter Halley vagy Anish Kapoor.
- o David Rosenberg francia művészettörténész, kurátor, művészeti író. Munkássága központjában áll a művészet és a különböző diszciplínák – a tudomány, az új technológiák, a tánc –, valamint a művészet és a képregény/manga világa közti áthallások és kapcsolatok kutatása. Számos kiállítást és művészeti eseményt szervezett a következő intézményekben és alapítványokban: MACRO (Róma), Magyar Nemzeti Galéria (Budapest), Musée d'Ixelles (Brüsszel), Musée d'Art moderne et contemporain (Strasbourg), La Maison Rouge (Párizs), Boghossian Foundation (Brüsszel), K11 (Sanghaj), Beyond Museum (Szöul), többek között.
- o Anika Meier Németországban élő szabadúszó kurátor és művészeti író, kutatási területe a közösségi média és internet művészet. Legutóbbi kiállításait a berlini EIGEN + ART Galériában, valamint a düsseldorfi NRW-Forum Kultur und Wirtschaftban szervezte.

TARTALOM

- o Fabényi Julia: bevezető (kb. 5.000 karakter)
- o Kopeczky Róna: kurátori szöveg; a *Techno Zen* projekt általános leírása, ontológiai tartalma és helyspecifikusságának kontextualizálása (kb. 15.000 karakter)
- o Hegyi Loránd a magyar, illetve közép-európai absztrakt festészeti hagyományok keresztül vizsgálja Nemes Márton munkásságát, képalkotási stratégiáit, és fejtené ki annak kontinuitását, valamint dialogikus mivoltát (kb. 15.000 leütés)
- o David Rosenberg esszéje Nemes Márton művészetének nemzetközi párhuzamait, kötődéseit mutatná be a kiállításon is megjelenő műcsoportok egyes elemeire kitérve, különös tekintettel a művek multimediális jellegére (kb. 15.000 karakter)
- o Anika Meier beszélgetése Nemes Mártonnal (kb. 15.000 karakter) a művész munkamódszerét, valamint digitális/internet-használati szokásait fejtené ki mind személyes, mind szakmai szempontból

A katalógus látványvilága, valamint tördelési stílusa felidézne az internetes böngészés élményét, vizualitását, reflektálva az Y és Z generációk tagjainak egyre rövidülő koncentrációképességéből fakadó olvasási szokásaira. A katalógus fragmentált szövegei, valamint dinamikus megjelenése egyfelől a kaotikus online környezet atmoszféráját ébresztené fel, másfelől az olvasót egyensúlyi helyzetéből. A katalógus képanyagát Nemes Márton korábbi munkáinak reprodukcióiból állítanánk össze. A katalógus angol és magyar nyelven készülne, tervezésére Kozma Dánielt szeretnénk felkérni.

Technikai adatok

Méret	23,5 × 16,8 cm
Terjedelem	140 oldal + borító
Példányszám	200 pld. magyar + 750 pld. angol
Belív	4 + 4 szín, 150 gr
Borító	4 + 4 szín + matt laminálás, 300 gr
Kötészet	cérna, ragasztókötés



NEMES MÁRTON

Nemes Márton (sz. 1986, Székesfehérvár) a Magyar Képzőművészeti Egyetem festészeti tanszékén kezdte tanulmányait, majd 2018-ban a londoni Chelsea College of Arts-on szerezte Master fokú diplomáját. Egy évvel később megkapta a feltörekvő művészeknek szóló rangos elismerést, az Esterházy Művészeti Díjat, aminek következtében nagyméretű munkáját a budapesti Ludwig Múzeum – Kortárs Művészeti Múzeum vásárolta meg. Nemes művészeti programokon vett részt az USA-ban Buffalóban (NY) és Westportban (CT). Munkái számos európai galériában (acb Galéria, Budapest; Fold Galéria, London; Annka Kultys Galéria, London és Deák Erika Galéria, Budapest), valamint magyarországi intézményben (Modem, Debrecen; Szent István Király Múzeum, Székesfehérvár; paksi képtár, Paks; Kortárs Művészeti Intézet, Dunaujváros) került bemutatásra. Nemzetközi kiállításon vett részt többek között grazi Künstlerhaus – Halle für Kunst und Medienben, a varsói BWA-ban, valamint a budapesti Ludwig Múzeum – Kortárs Művészeti Múzeumban. Az acb Gallery (Budapest) és a Double Q Gallery (Hong Kong) képviseli. New Yorkban és Budapesten él és dolgozik.

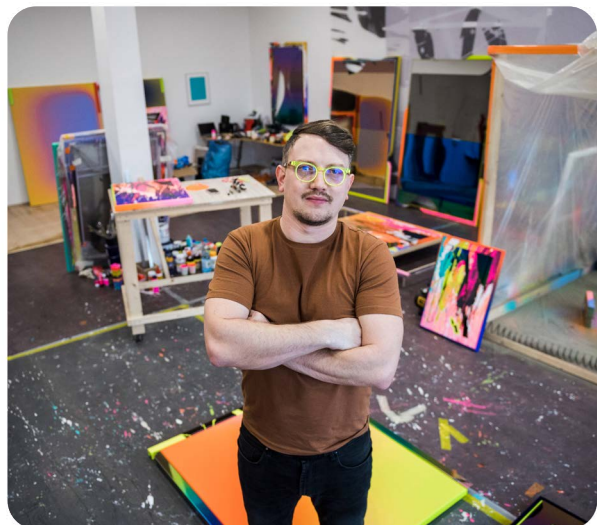

VÁLOGATOTT CSOPORTOS KIÁLLÍTÁSOK

- 2023 *Abstraction is Freedom*, 193 Gallery, Paris, FR
- 2022 *Új közvetítések*, MODEM, Debrecen, HU
YouHu – The New Generation of Contemporary Art, Kieselbach Galéria, Budapest, HU
From „Abstraction” to Abstraction, Stefana Gierowskiego Foundation, Warsaw, PL
- 2020 *Solid Fiction*, Emsdettener Kunstverein, Emsdetten, DE
Ghosting Love, Esterhazy Castle, Eisenstadt, AT
- 2019 *Esterházy Art Award 2019*, Ludwig Múzeum – Kortárs Művészeti Múzeum, Budapest, HU
Expo Chicago (Duo show with Stine Deja), project with Annka Kultys Gallery, Chicago, US
Falling Out the Rythm (Duó kiállítás Małgorzata Szymankiewicz-csel), BWA Warszawa, Varsó, PL
BuBu 02 (Duó kiállítás Bodoni Zsolttal), Eleven Twenty Project, Buffalo, US
Falling Out the Rythm (Duó kiállítás Małgorzata Szymankiewicz-csel), Deák Erika Galéria, Budapest, HU
hu_Hungarian (utazó kiállítás), White Conduit Projects, London, UK
Carry On, Fold Gallery, London, UK
CACOPTOPIA 03, Annka Kultys Gallery, London, UK
- 2018 *Abstract Hungary*, Künstlerhaus, Halle für Kunst und Medien, Graz, AT
- 2017 *Everyone Has Right*, ICA-D, Dunaujváros, HU
Don't bring me flowers, 68 Projects, Berlin, DE
- 2016 *Absztrakt változatok*, Trapéz Galéria, (kurátor: Bak Imre), Budapest, HU
Haunting Monumentality, MSU Zagreb, (kurátor: Fenyvesi Áron), Zágráb, HR
- 2015 *Eszterházy Prize*, Szépművészeti Múzeum, Budapest, HU
X-Ray Texture Pack, Ulrike Hrobsky Gallery, Bécs, AT
- 2014 *Loop*, Virág Judit Galéria, Budapest, HU
Wir Waren Leipziger, Labor Galéria, Budapest, HU
Budapest Áramlat, Virág Judit Galéria, Budapest, HU
- 2013 *When Time Speaks*, Chimera Project Gallery, Budapest, HU

TANULMÁNYOK

- 2017–18 M.F.A Chelsea College of Arts, London University of Arts
- 2008–13 Magyar Képzőművészeti, Budapest

VÁLOGATOTT EGYÉNI KIÁLLÍTÁSOK

- 2022 *Amplifier*, Elijah Wheat Showroom, New York, US
Napba nézni csukott szemmel, acb Galéria, Budapest, HU
City in the Sky, Double Q Gallery, Hong Kong, CN
- 2020 *The Better Self*, Fold Gallery, London – UK
Salón ACME, project with Annka Kultys Gallery, Mexikóváros – MX
- 2019 *Ghosting Love*, Annka Kultys Gallery, London, UK
New Positions, egyéni projekt a Deák Erika Galériával, Art Cologne, Köln, DE
Tomorrow, Szent Istvan Király Museum, Székesfehérvár, HU
- 2017 *Shaping Realities*, Deák Erika Galéria, Budapest, HU
- 2016 *UnderCovered*, Kunstklag Gallery, München, DE
- 2015 *OverColoured*, Deák Erika Galéria, Budapest, HU
EastMeetsWest, Westport Arts Center, Westport, US
- 2014 *Painted Paint*, Paksi Képtár, Paks, HU
Out of Order, KÉK Kortárs Építészeti Központ, Budapest, HU
- 2013 *Temporary Closed*, Deák Erika Galéria Budapest, HU
When Time Speaks, Chimera Project Gallery, Budapest, HU



PUBLIKÁCIÓK

- 2022 *YouHu – The New Generation of Contemporary Art*, Kieselbach Galéria, Budapest
- 2019 *Abstract Hungary – szövegek: Fehér Dávid, Fenyvesi Áron, Michael Wimmer, Zsikla Mónika*, kiadó: Künstlerhaus, Halle für Kunst und Medien, Graz és Sternberg Press
Márton Nemes: Ghosting Love – Texts by John Brennan, Annka Kultys Gallery, London (kiállítási katalógus) (készülőben)
- 2014 *Nemes Márton: Megfestett festék – Painted Paint* – szerk: Prosek Zoltán, szöveg: Fehér Dávid, Paksi Képtár, Paks (kiállítási katalógus)

VÁLOGATOTT BIBLIOGRÁFIA (CIKKEK ÉS KRITIKÁK)

- 2018 Rieder, Gábor. "Interjú Nemes Mártonnal" *Artkartell* (2018. október) (online)
"2018-Ban a Deák Erika Galéria Nemes Márton kiállítása a legjobb stand" *ArtMagazin* (2018. október) (online)
Timofejev, Sergej. "Art Cologne 2018 A sea of art on three levels." *Arterritory.com* (2018. április) (online)

NYELVISMERET

Magyar (anyanyelv), angol (folyékony)

- 2017 Hering, András. "A hét kratívja: Nemes Márton." *Phenom* (2018. január) (online)
Sipos, Tünde. "Generációs párbeszéd a festészetben." *PRAE* (2017. július) (online)
Fehér, Dávid. "Fennmaradó festészet." *Balkon* (2017. július): 9 – 13
- 2016 Kegyes, Julia. "Nem akarok félni. A többi meg jön magától. Interjú Nemes Mártonnal" *ArtPortal* (2016. január) (online)
- 2015 A.S. Boros, Phyllis. "EAST meets WESTport' translates artist's vision" *Westport News* (2015. május) (online)
Ébli, Gábor. "Anyag? Kísérletek! Nemes Márton új sorozatairól" *Balkon* (2015. február): 31 – 33
- 2014 Gárdonyi, László. "A modernitás vizsgálata. Nemes Márton festményeihez" *Mozgó Világ* (2014. január): 38 – 43

KOPECZKY RÓNA

Kopeczky Róna (sz. 1983, Grenoble, Franciaország) kurátor, művészettörténész, 2004 óta Budapesten él és dolgozik. 2006 és 2015 között a budapesti Ludwig Múzeum – Kortárs Művészeti Múzeum kurátoraként dolgozott, ahol elsősorban a közép-kelet-európai régió fiatal és középgenerációs képzőművészeinek hely- és helyzetspecifikus művészeti gyakorlatával foglalkozott. 2015 februárjától a budapesti acb Galéria művészeti vezetőjeként dolgozik. 2015 elejétől az első OFF-Biennále Budapest megrendezésén dolgozott, majd a 2017 őszi megvalósult, második OFF-Biennále Budapest kuratori csapatát erősítette. Társalapítója és társvezetője az Easttopics platformnak, mely a Kelet-Közép-európai kortárs képzőművészeti szcéna képviselőivel foglalkozik. A 18. tallinni print triennálénak volt kurátora, ami 2022 januárjától márciusig valósult meg „Warm. Checking temperature in three acts” címmel az észak fővárosban. A 2022 nyarán, Pristinában helyet kapó 14. Manifesta Biennalén bemutatott Secondary Archive platform és helyzetspecifikus hanginstallációnak társ szervezőjeként dolgozott. 2022 óta a Documenta Regensburg Kelet-Közép-európai tanácsadó-kurátora. PhD fokozatát a Sorbonne Egyetemen szerezte 2013-ban.

TANULMÁNYOK

- 2006–12 PhD hallgató, művészettörténet, Paris IV-Sorbonne Egyetem. PhD disszertáció témája: *A zugló kör, 1958-1968*. Írás és védés francia nyelven 2013 februárjában, summa cum laude fokozattal.
- 2004–06 Master képzés, művészettörténet, Paris IV-Sorbonne Egyetem, diplomamunka témája: *A magyar Új szexibilitás, 1978-1990*. Írás és védés francia nyelven 2006 júniusában.
- 2001–04 Bachelor képzés, művészettörténet, Grenoble II-Pierre Mendès-France University, majd Paris IV-Sorbonne Egyetem.

SZAKMAI TAPASZTALAT

- 2015–2013– budapesti acb Galéria művészeti vezetője az Easttopics Közép és Kelet-európai kortárs művészeti platformjának társalapítója és –vezetője
- 2014–18 OFF-Biennále Budapest szervezési és kuratori csapat tagja
- 2008–15 a budapesti Ludwig Múzeum – Kortárs Művészeti Múzeum kurátora (kiállítási osztály)
- 2006–08 a budapesti Ludwig Múzeum – Kortárs Művészeti Múzeum kurátora (kiállítási és gyűjteményi osztály)



KIÁLLÍTÁSOK REZIDENS KURÁTORAKÉNT – VÁLOGATÁS

- 2015 *Jasmina Cibic: Spielraum – The Nation Loves it*, Ludwig Múzeum – Kortárs Művészeti Múzeum, Budapest
- 2014 *Reigl Judit: Úr és extázis*, Ludwig Múzeum – Kortárs Művészeti Múzeum, Budapest (Maklár Kálmánnal)
- 2013 *Pieter Hugo: This Must Be The Place – Selected Works 2003-2012*, Ludwig Múzeum – Kortárs Művészeti Múzeum, Budapest (Wim van Sinderennel, a The Hague Museum of Photography kurátorával)
- 2012 *Société Réaliste: empire, state, building*, Ludwig Múzeum – Kortárs Művészeti Múzeum, Budapest
- 2011 *Taiwan Calling – Elusive Island*, Ludwig Múzeum – Kortárs Művészeti Múzeum, Budapest
- 2010 *A fényjátékosok: Kepes György és Frank J. Malina - a művészet és a tudomány metszéspontján*, Ludwig Múzeum – Kortárs Művészeti Múzeum, Budapest (Elinor Nina Czeglédylvel, a montreali Concordia University professzorával)
- 2009 *Anton Corbijn: Work*, Ludwig Múzeum – Kortárs Művészeti Múzeum, Budapest
Agnes Denes: Art for the Third Millennium, Creating a New World View, Ludwig Múzeum – Kortárs Művészeti Múzeum, Budapest
- 2008 *Braco Dimitrijević: Louvre is my studio, street is my museum*, Ludwig Múzeum – Kortárs Művészeti Múzeum, Budapest
Fluxus East, Fluxus Networks in Central Eastern Europe, Ludwig Múzeum – Kortárs Művészeti Múzeum, Budapest (Petra Stegmannel, berlini független kurátorral)
- 2007 *Katarzyna Kozyra: In Art Dreams Come True*, Ludwig Múzeum – Kortárs Művészeti Múzeum, Budapest (Hanna Wróblewskával, a varsói Zachęta – National Art Gallery igazgatójával)

KIÁLLÍTÁSOK VENDÉGGURÁTORAKÉNT – VÁLOGATÁS

- 2022 *Semmi sem semmi – Tót Endre, Christine König Galerie, Bécs, Ausztria*
18th Tallinn Print Triennial – Warm. Checking Temperature in Three Acts, Tallinn, Észtország
- 2019 *Nádor Katalin: Felület és forma*, Robert Capa Kortárs Fotográfiai Központ, Budapest
Égetett Geometria – Zománcművészeti kísérletek Bonyhádon (1968-1972), Vasarely Múzeum, Budapest
- 2018 *Mome'33*, Robert Capa Kortárs Fotográfiai Központ, Budapest
- 2017 *2. OFF-Biennále Budapest* (társ kurátor)
- 2013 *Rozsda Endre: Az idő ölelésében*, Magyar Nemzeti Galéria, Budapest (David Rosenberggel, párizsi független kurátorral)
- 2012–14 *Mehr Licht! fényművészeti project*, budapesti Goethe intézet (Matthias Wagner K-val, a frankurti Museum Angewandte Kunst igazgatójával)
- 2010 *The Pleasure of Light: György Kepes and Frank J. Malina at the Intersection of Science and Art*, Łaźnia Center for Contemporary Art Gdańsk (Elinor Nina Czeglédylvel, a montreali Concordia University professzorával)

PUBLIKÁCIÓK – VÁLOGATÁS

- Warm. Checking temperature in Three Acts – a 18. Tallinn Print Triennále katalógusa*, Tallinn, 2022 (társ szerkesztő és társszerző)
- Kuchta Klára*, monografikus katalógus, acb ResearchLab, Budapest, 2021 (szerkesztő és társszerző)
- Pinczehelyi Sándor*, acb ResearchLab, Budapest, 2020 (társ szerkesztő és társszerző)
- Égetett Geometria – Zománcművészeti kísérletek Bonyhádon (1968-1972)*, acb ResearchLab és Szépművészeti Múzeum, Budapest, 2019 (szerkesztő és társszerző)
- Nádor Katalin*, acb ResearchLab, Budapest, 2018 (szerkesztő)
- Jasmina Cibic – Spielraum*, BALTIC Centre for Contemporary Art Gateshead, Museum of Contemporary Art, Belgrade and Esker Foundation, Calgary, 2018 (társ szerző).
- Szijártó Kálmán*, acb ResearchLab, Budapest, 2017 (szerkesztő és szerző)
- Kismányoky Károly*, acb ResearchLab, Budapest, 2016 (szerkesztő és szerző)
- An Introduction to the Work of Ferenc Ficzek*, acb ResearchLab, Budapest, 2016 (szerkesztő és szerző)
- Reigl Judit: Úr és extázis*, kiállítási katalógus, Ludwig Múzeum – Kortárs Művészeti Múzeum, Budapest, 2014 (társ szerkesztő és társszerző)

Endre Rozsda: Time regained, kiállítási katalógus, Magyar Nemzeti Galéria, Budapest, 2013 (társ szerkesztő és társszerző)

The Pleasure of Light: György Kepes and Frank J. Malina at the intersection of science and art, kiállítási katalógus, Ludwig Múzeum – Kortárs Művészeti Múzeum, Budapest, 2010 (társ szerkesztő és társszerző)

Taiwan Calling – Elusive Island, kiállítási katalógus, Ludwig Múzeum – Kortárs Művészeti Múzeum, Budapest, 2010, (társ szerző)

Agnes Denes: A harmadik évezred művészete – egy új világkép teremtése, kiállítási katalógus, Ludwig Múzeum – Kortárs Művészeti Múzeum, Budapest, 2008 (szerkesztő)

Braco Dimitrijević: Louvre is my Studio, Street is my Museum, Ludwig Múzeum – Kortárs Művészeti Múzeum, Budapest, 2008 (szerkesztő)

NYELVISMERET

Magyar (anyanyelv), francia (anyanyelv), angol (folyékony), olasz (középszint)



PÁLYÁZATI KÖLTSÉGGKALKULÁCIÓ

1. DOLOGI KÖLTSÉGEK (BRUTTÓ ÖSSZEGEK)

A) Kiállítás kivitelezésének költségei 0

Műszaki, technikai eszközök	0
Installációs költségek	0

B) Katalógus és kapcsolódó információs anyagok költségei 10 200 000

Tiszteletdíjak (grafikus, szerző, fordító)	<ul style="list-style-type: none">Szerzői honoráriumok (1000 EUR/fő, 3 fő): 1 200 000 HUFSzövegek fordítási költsége (katalógus: 4 szöveg, kurátori + 3 szerző, 15 000 karakter/fő + egyéb információs szöveg): 400 000 HUFFotós tiszteletdíja (750 EUR): 350 000 HUFLektorálási költségek: 250 000 HUFGrafikai koncepció / arculat: 1 400 000 HUF	3 600 000
Jogdíjak		0
Nyomdaköltségek	Katalógus nyomtatása / 200 pld. magyar, 750 pld. angol	4 000 000
Egyéb	Egyéb grafikai tételek <ul style="list-style-type: none">Névjegykártya: 400 000 HUFSzóróanyag/képeslap: 700 000 HUFTextiltáska 300 db (5 000 HUF/db): 1 500 000 HUF	2 600 000

C) Szállítás, biztosítás 3 000 000

Szállítás közúton oda-vissza	1 400 000
Szállítás hajón oda-vissza	1 000 000
Biztosítás (A szállítások és kiállítás idejére)	600 000

D) Utazási költség (építés és bontás idejére) 460 000

Velencei helyszín felmérése: 2023. július / 5 fő (művész, kurátor, biennále iroda stábja, műszaki munkatárs) / kisbuszos kiutazás)	110 000
Velencei installálás és megnyitó: 2024. április 8–21. / 2 fő (művész és kurátor) / busz	65 000
2024. április 8–16. / 2 fő (Ludwig Múzeum műszaki stábja) / kisbusz	110 000
2024. április 8–18. / 2 fő (Ludwig Múzeum műszaki stábja) / busz	65 000
Velencei helyszíni bontás: 2024. november 25–28. / 3 fő (művész, Ludwig múzeum műszaki stábja) / kisbusz	110 000

e) Szállásköltség (építés és bontás idejére) 3 400 000

Velencei helyszín felmérése: 2023. július / 2 nap, 1 éjszaka, 5 fő (művész, kurátor, biennále iroda, műszaki munkatárs): 30 000 HUF / fő / éj	150 000
Velencei installálás és megnyitó: 2024. április 08–21. / 14 nap, 13 éjszaka / 2 fő (művész, kurátor), 50 000 HUF / fő / éj	1 300 000
2024. április 8–16 / 9 nap, 8 éjszaka / 2 fő (Ludwig Múzeum műszaki stábja) / 50 000 HUF / fő / éj	800 000
2024. április 8–17 / 10 nap, 9 éjszaka / 2 fő (Ludwig Múzeum stábja) / 50 000 HUF / fő / éj	900 000
Velencei helyszíni bontás: 2024. november 25–28 / 4 nap, 3 éjszaka / 3 fő (művész, Ludwig Múzeum műszaki stábja (30 000 HUF / fő / éj))	270 000

F) Kurátor és a kiállító művész tiszteletdíja 2 300 000

Kiállító művész tiszteletdíja	1 300 000
Kurátor tiszteletdíja	1 000 000

G) Egyéb 1 340 000

Produkción asszisztens honorárium	600 000
csomagolás, fadobozgyártás	740 000

DOLOGI KÖLTSÉGEK ÖSSZESEN 20 700 000

2. SZEMÉLYI JELLEGŰ KÖLTSÉGEK*

Ludwig Múzeum műszaki stábjának napidíjai (fő*nap*50 EUR) 960 000

Installáló munkaerő honorárium 50 EUR / nap, napidíj = 12 x 4 fő = 2.400 EUR + szocho = 218,4 EUR (árfolyam: 1 EUR = 400 HUF)	960 000
Személyi költségek járulékaik összesen**	1 047 360

H) Előre nem kalkulálható költségek (10%***) 2 300 000

ÖSSZESEN 23 000 000

* Személyi jellegű költségek között kizárólag közalkalmazotti napidíjak tervezhetők

** össz napidíj 70%-ra számított 13 %-os szocho

*** Teljes költségvetés 10%-a tartalékként tervezendő

